

MVO jaarverslag



Inhoud

Voorwoord	3
Over Hurks	5
Even voorstellen	6
People	13
Onze mensen	16
Hurks in beeld	18
Interview met Marc van de Westelaken	20
Planet	23
Feiten & cijfers	24
Een klimaatneutraal Hurks	26
Klimaatneutrale bedrijfsvoering	27
Maak kennis met onze (groene) woonconcepten	30
Toekomstbestendig wonen	36
Klimaatneutraal bouwen	38
Klimaatadaptief en natuurinclusief bouwen	45
De groene bouwplaats van Hurks	48
Groen Bouwen App	54
Interview met Ellen van Genechten	57
Hurks elektrische poolauto's	58
Bewustwording en betrokkenheid	59
Hurks Kennissessies	63
Ons netwerk	64
Prosperity	69
De cijfers	70
Hurks in beeld	72
Interview met Joost Nooyens	76

“Wij bouwen duurzaam! Dat doen we niet alleen, maar samen met onze klanten, leveranciers en partners.”



Voorwoord

Samen op weg naar een duurzame toekomst

Een volledig klimaatneutrale bedrijfsvoering. Dat is ons doel voor 2035. Dit betekent dat we streven naar een situatie waarin onze activiteiten geen netto negatieve impact hebben op het klimaat. Door klimaatneutraal te organiseren en te bouwen, dragen we bij aan een duurzamere toekomst en verminderen we de schadelijke gevolgen van de bouwsector op het milieu en de planeet.

Al langere tijd maken we duurzame keuzes. In 2022 en 2023 hebben we als organisatie grote stappen gezet in onze duurzaamheidsstrategie. Elke dag werken we aan sociale (people), ecologische (planet) en economische (prosperity) innovatie. En gelukkig zien we dat onze inzet voor maatschappelijk verantwoord ondernemen steeds meer succes oplevert.

Als 108-jarige Hurks zijn we trots op de vooruitgang die we de afgelopen jaren hebben geboekt. In dit MVO-verslag kijken we terug op onze prestaties en richten we ons op onze doelen en ambities voor de komende jaren.

Geert Hurks



Over Hurks

Even voorstellen

Bij Hurks is bouwen meer dan alleen een vak: het zit in ons DNA. Gestart in 1916 in Eindhoven, werken we al vier generaties lang met passie aan het ontwikkelen, bouwen en onderhouden van projecten in de woning- en utiliteitsbouw. Ons motto is helder: wij bouwen samen. Samen met onze opdrachtgevers, partners en elkaar.

Wat ons kenmerkt, is onze aandacht voor een efficiënte samenwerking met alle betrokken partijen, een scherpe blik op marktontwikkelingen en onze focus op langetermijndoelen. Dit heeft ons gevormd tot een stabiel en zelfbewust bedrijf. Bij Hurks weten we wie we zijn, waar we voor staan en wat we willen bereiken.

Maatschappelijk verantwoord ondernemen

Bij Hurks hechten we veel waarde aan verantwoord en duurzaam werken, en dat uit zich in al onze bedrijfsactiviteiten. Naast het realiseren van economische groei, streven wij ernaar om waarde te creëren voor zowel de samenleving als het milieu. Onze benadering van Maatschappelijk Verantwoord Ondernemen (MVO) draait om drie belangrijke pijlers:



People

Sociale verantwoordelijkheid

We zetten ons in voor de gezondheid, veiligheid en het welzijn van onze werknemers. Dit betekent dat we een werkomgeving creëren waarin iedereen zich gerespecteerd en gewaardeerd voelt, ongeacht (culturele) achtergrond of identiteit. We moedigen diversiteit aan en bieden mogelijkheden voor opleiding en ontwikkeling, zodat onze medewerkers zich kunnen ontplooiën en hun potentieel kunnen benutten.



Planet

Ecologische duurzaamheid

We verkleinen onze ecologische voetafdruk door efficiënt gebruik van natuurlijke hulpbronnen, zuinig omgaan met energie en minder afval te produceren. Bij de bouw gebruiken we milieuvriendelijke methoden en zoeken we voortdurend naar nieuwe, groenere oplossingen om onze impact op het milieu te verkleinen.



Prosperity

Economische groei

We geloven in een duurzaam winstmodel dat niet alleen draait om financieel succes, maar ook om het ondersteunen van lokale economieën en het bevorderen van gemeenschapsontwikkeling in de gebieden waaraan we verbonden zijn. Onze bedrijfsvoering is transparant en we leggen verantwoording af aan al onze belanghebbenden. We zijn vastbesloten om te blijven leren, ons te verbeteren en samen te werken met belanghebbenden om een positieve, blijvende impact te hebben op zowel de maatschappij als het milieu.

Onze kernwaarden

Onze kernwaarden vormen de bouwstenen van onze bedrijfscultuur. Ze weerspiegelen wie we willen zijn, maken ons uniek en sturen ons handelen. Door deze kernwaarden als kompas te gebruiken in alles wat we doen, blijven we trouw aan de visie en strategie van Hurks.

✓ We acteren als een familie

We ondersteunen elkaar en zijn betrokken bij elkaars welzijn en succes.

✓ We zijn onafhankelijk en stellen ons zo ook op

We nemen beslissingen op basis van onze eigen waarden, doelen en principes.

✓ Onze grondhouding is om constructief samen te werken

We stimuleren een positieve en open werkomgeving waarin we samenwerken, communiceren en ideeën delen om onze doelen te bereiken.



Hurks BV, 1916 Bouwplaatservice BV en Hurks Onderhoud & Retail BV maken deel uit van Hurks Groep BV, maar opereren financieel en juridisch volledig zelfstandig in de markt.

Hurks

Hurks bouwt al 108 jaar. En wat we in die tijd hebben geleerd, is dat bouwen in essentie samenwerken is. Met opdrachtgevers, adviseurs, leveranciers, onderaannemers en andere specialisten. We streven altijd naar intelligente oplossingen. Omdat we graag trots zijn op wat we bouwen en hoe we dat doen.

Hurks Onderhoud & Retail

Hurks Onderhoud & Retail richt zich op twee kernactiviteiten: het onderhouden van commerciële gebouwen, en het (ver)bouwen en inrichten van retailprojecten. Hoewel deze activiteiten op het eerste gezicht verschillend lijken, zien wij tal van overeenkomsten. Strakke plannings, improvisatievermogen, procesmatig denken, continu leren en verbeteren, en vooral: oprechte betrokkenheid bij elke opdracht, waarbij klantcontact een doorlopend onderdeel vormt van ons werk.

1916 Bouwplaatservice

1916 Bouwplaatservice (1916BPS) helpt bij het optimaal inrichten van bouwterreinen. We hebben daarbij een sterke focus op veiligheid, milieubescherming, operationele efficiëntie en kostenbesparing. Onze kerndiensten omvatten het volledige spectrum van activiteiten. Van het ontwerp van de bouwplaats en de inrichting van de locatie met de benodigde infrastructuur en voorzieningen tot het onderhouden van deze faciliteiten gedurende de bouwperiode.



Duurzame ontwikkelingsdoelen

Onze duurzaamheidsstrategie richt zich op 7 van de 17 Sustainable Development Goals (SDG's) van de Verenigde Naties. Hiermee volgen we dezelfde systematiek als veel andere organisaties, zowel in Nederland als wereldwijd.

Om onze duurzaamheidsinspanningen maximaal effect te laten hebben, volgen we The Natural Step. Deze methode is gebaseerd op de definitie van duurzaamheid van de VN-commissie Brundtland uit 1987 en gaat uit van vier principes:

1. We halen niet meer grondstoffen uit de aarde dan de natuur kan vernieuwen.
2. We brengen niet meer vervuilende stoffen in het milieu dan de natuur kan verwerken.
3. We verstoren de natuur niet sneller dan dat het kan herstellen.
4. We beperken mensen niet in het vervullen van hun fundamentele behoeften.

Door ons te committeren aan de SDG's en The Natural Step, hebben we een belangrijk raamwerk voor het aanpakken van uitdagingen, het stimuleren van samenwerking, het verbeteren van bedrijfsprestaties en het maken van een positieve impact op de wereld.

De SDG's waar Hurks zich voor inzet:

3 Goede gezondheid en welzijn

9 Industrie, innovatie en infrastructuur

13 Klimaatactie

8 Eerlijk werk en economische groei

11 Duurzame steden en gemeenschappen

15 Leven op het land

12 Verantwoorde consumptie en productie



Wat is duurzaamheid voor Hurks?

Hurks erkent het belang van samenwerken voor een mooiere wereld. We beperken onze milieu-impact in de volle breedte, gaan zorgvuldig om met natuurlijke hulpbronnen, houden de leefomgeving schoon en minimaliseren overlast voor mens en natuur. Dat is voor ons duurzaam bouwen.

Het welzijn, de ontwikkeling en de betrokkenheid van onze medewerkers zijn van essentieel belang. Zij zijn de drijvende kracht achter onze prestaties en een duurzame toekomst voor ons bedrijf.

Met onze leveranciers zoeken we intensief naar hernieuwbare materialen en processen die minder belastend zijn voor het milieu. Bovendien betrekken we onze klanten bij het vinden van oplossingen die passen bij hun behoeften en onze duurzaamheidsdoelen.

Onze duurzaamheidsstrategie

In 2022 en 2023 heeft Hurks op basis van de SDG's en The Natural Step 7 duurzaamheidspijlers geformuleerd. Deze omvatten een reeks doelstellingen en ambities die zijn ontworpen om positieve sociale, ecologische en economische impact te realiseren op zowel de korte als de lange termijn.

Onze doelstellingen en ambities

Onze duurzaamheidsaanpak draait om doelstellingen en ambities. Bij Hurks hebben die elk hun eigen rol en betekenis.

Onze doelstellingen zijn concreet, meetbaar en haalbaar. Ze focussen op specifieke resultaten binnen een bepaalde tijd, waar we direct invloed op hebben. Zo kunnen we zien hoe we vooruitgaan en waar we moeten bijschaven.

Onze ambities weerspiegelen onze visie op zaken waar we niet altijd controle over hebben of die niet makkelijk meetbaar zijn. Ze dagen ons uit om te innoveren, te veranderen en te groeien. En ze inspireren niet alleen ons, maar ook onze opdrachtgevers en partners.

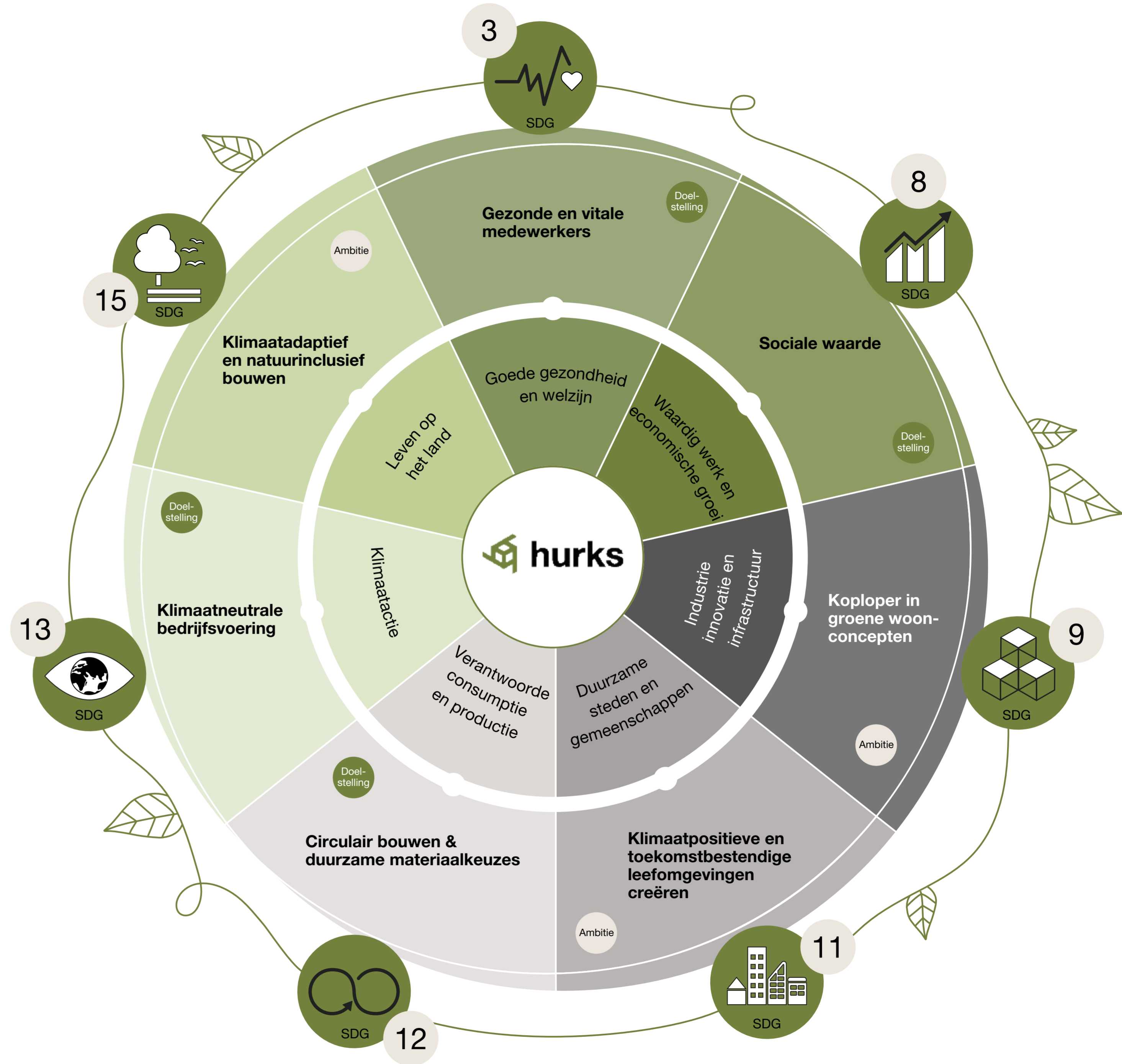



People

Bij Hurks is ons team de drijvende kracht achter alles wat we doen. We geloven sterk in goed werkgeverschap en maken er een prioriteit van. Waarom? Omdat we weten dat tevreden en enthousiaste medewerkers de sleutel zijn tot ons succes, het bereiken van onze duurzaamheidsdoelen en het verwezenlijken van onze ambities. We streven ernaar dat iedereen met plezier, passie en energie zijn werk doet en daarmee bijdraagt aan onze doelstellingen.

Daarom investeren we in het welzijn en de ontwikkeling van onze mensen, zodat ze goed in hun vel zitten en op hun best kunnen presteren, zowel nu als in de toekomst. Hun gezondheid en welbevinden staan daarbij altijd voorop.

Feiten & cijfers

Vrijwilligerswerk
2022 en 2023

400
uur

Cijfers medewerkerstevredenheid

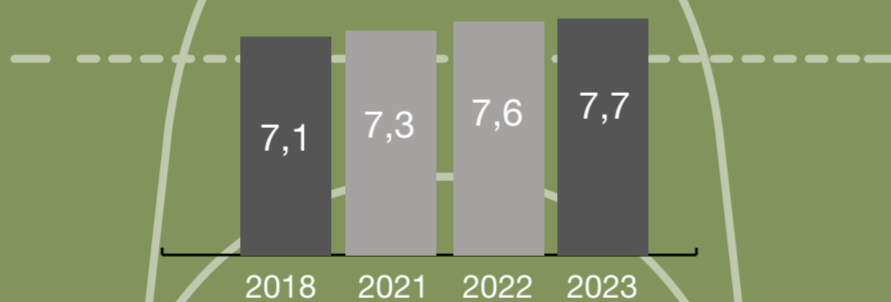

Percentage vrouwen
in de directie



Verzuim Hurks gemiddeld

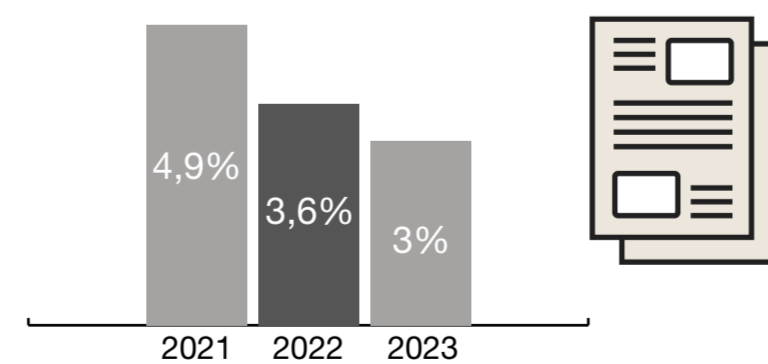

Onze mensen

Medewerkerstevredenheid

Jaarlijks meten we de tevredenheid van onze medewerkers. Dit helpt ons om de kwaliteit van ons werkklimaat en de betrokkenheid van ons personeel te evalueren. De afgelopen jaren hebben we hierin mooie stappen gezet, waarbij de tevredenheidsscore steeg van een 7,1 in 2018 naar een 7,7 in 2023. Deze groei laat zien dat onze inspanningen vruchten afwerpen en dat we op de goede weg zijn. Op basis van de verbeterpunten die elk jaar uit het onderzoek naar voren komen, stellen we prioriteiten vast voor het komende jaar. Zo blijven we bouwen aan een omgeving waarin mensen met plezier en voldoening hun werk kunnen doen.

Welzijn

We bekijken regelmatig welke stappen we kunnen nemen om ervoor te zorgen dat medewerkers zich steeds meer gewaardeerd en veilig voelen op het werk. Veiligheid is gegarandeerd door het bieden van een veilige werkomgeving en eerlijke arbeidsomstandigheden. Om een gezonde werkomgeving te creëren, werken we nauw samen met onze ondernemingsraad, een bedrijfsarts en een externe vertrouwenspersoon. We streven naar vitale medewerkers en besteden hier op verschillende manieren aandacht aan. Zo voorzien we in fruit op het werk, hebben we een deelfiets beschikbaar

en organiseren we regelmatig borrels, teamuitjes en bedrijfsbijeenkomsten.

Ontwikkeling

Onze inzet voor maatschappelijk verantwoord ondernemen gaat hand in hand met de ontwikkeling van onze medewerkers. We streven ernaar dat zij duurzaam inzetbaar blijven, waarbij we hun bewustzijn vergroten en betrokkenheid stimuleren. Dit realiseren we door persoonlijke aandacht te geven, individuele ontwikkelplannen op te stellen, passende opleidingen aan te bieden en coaching en training on-the-job te verzorgen. Op deze manier investeren we niet alleen in de groei van onze medewerkers, maar ook in een duurzame toekomst voor ons bedrijf en de samenleving.

Mobiliteit

Met onze deelauto's, deelfietsen en ons progressieve lease- en mobiliteitsbeleid zetten we concrete stappen om onze CO2-voetafdruk te verkleinen. Momenteel bestaat bijna de helft van ons wagenpark uit elektrische of hybride voertuigen, en ons doel is om in 2030 volledig over te stappen op elektrische auto's. Bovendien bieden we medewerkers, wiens functie dit toelaat, de mogelijkheid om 20% van hun werktijd vanuit huis te werken, wat bijdraagt aan verdere vermindering van onze emissies.

Gezonde en vitale medewerkers

Het bieden van een gezonde en veilige werkomgeving



SDG 3

Onze doelstellingen

Medewerkerstevredenheid

Jaarlijks voeren we een medewerkerstevredenheidsonderzoek uit, waarbij we streven naar een deelname van minstens 50% en een score van minimaal 7,5.

Ziekteverzuim

Ons doel voor 2024 is een ziekteverzuimpercentage van minder dan 4,5%.

Vitale medewerkers

In 2024 implementeren we een leasefiets en mobiliteitsbudget als alternatief voor een lease auto.

Bewustwording en betrokkenheid

Elk jaar organiseren we een duurzaamheids-kennissessie voor onze medewerkers.

Opleidingen

In 2024 streven we naar minimaal 1.000 opleidingsuren voor onze medewerkers.



Amstelkwartier De Spakler, Amsterdam

Hurks in beeld

Bedrijfsbijeenkomsten

We vinden het belangrijk dat onze medewerkers een sterke band voelen met het bedrijf en met elkaar. Daarom organiseren we twee keer per jaar, aan het begin van het jaar en voor de bouwvak, een bedrijfsbijeenkomst waar iedereen welkom is. Het hoofddoel? Samen bijpraten, plezier hebben en onze successen vieren. Maar er zit meer achter: deze bijeenkomsten versterken ons teamgevoel en motiveren ons. Ze laten zien dat open communicatie en het welzijn van onze medewerkers bij Hurks hoog in het vaandel staan. Kortom, deze bijeenkomsten zijn een integraal onderdeel van onze bedrijfscultuur. Ze brengen ons dichterbij elkaar en bevorderen onze samenwerking en teamspirit.

Fiets naar je werk dag

Jaarlijks besteden we aandacht aan de Nationale Fiets naar je Werk Dag als onderdeel van ons streven naar duurzame mobiliteit. Fietsen biedt niet alleen voordelen voor onze gezondheid, maar draagt ook bij aan een schonere leefomgeving. Daarom moedigen we onze medewerkers aan om op deze dag de auto te laten staan en te kiezen voor de fiets als vervoermiddel naar het werk. Zo zetten we samen een stap in de richting van een groenere en gezondere toekomst.

Deelfiets

We beschikken over deelfietsen, waarmee onze medewerkers gemakkelijk en milieuvriendelijk kunnen reizen. Het stimuleert een gezonde, actieve levensstijl en draagt bij aan het verkleinen van onze ecologische voetafdruk.

Bij Hurks hebben we meerdere medewerkers die dagelijks met de fiets naar het werk komen. Eén collega doet dit al meer dan 28 jaar en heeft in die tijd ruim 257.000 kilometer afgelegd. Dat komt neer op ongeveer 6,5 keer de wereld rondfietsen en een CO2-besparing van zo'n 51.400 kg.

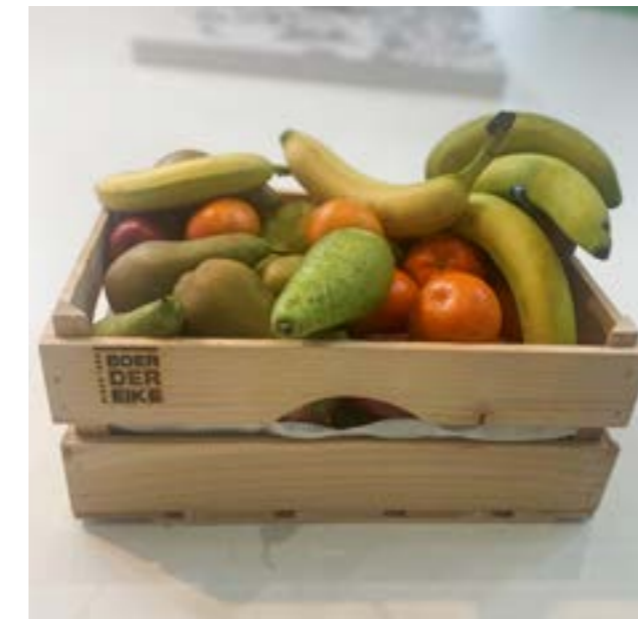

Kantoor fruit

Op kantoor staat altijd vers fruit klaar, zowel voor onze medewerkers als voor onze gasten. Hiermee willen we een gezonde en productieve werkomgeving creëren en onze medewerkers ontzorgen als het gaat om verantwoorde voeding. Door gedurende de dag de energie op peil te houden, dragen we bij aan een betere concentratie. Een eenvoudige maar effectieve manier om een gezonde werkomgeving te stimuleren en in het welbevinden van onze werknemers te ondersteunen.



Marathon Eindhoven

Elk jaar nemen collega's van Hurks deel aan de ASML Marathon Eindhoven. Ze leveren een sportieve prestatie, bouwen aan teambuilding en dragen tegelijkertijd bij aan een beter leven voor degenen die getroffen zijn door kanker. Want jaarlijks ondersteunt de ASML Marathon Eindhoven de stichting KWF Kankerbestrijding.



Personeelsvereniging

Bij Hurks hebben we een personeelsvereniging, waarbij het doel is om de positieve banden en interactie tussen de leden te versterken. Of je nu een huidige medewerker bent of met pensioen, iedereen heeft de mogelijkheid om lid te worden. De vereniging organiseert jaarlijks drie tot vier evenementen, elk met een uniek karakter. Van exclusieve bijeenkomsten voor de leden zelf tot gezinsvriendelijke activiteiten, en zelfs avonden voor leden en hun partners. De perfecte manier om samen plezier te hebben en onze Hurks-familiebanden te versterken.

Marc van de Westelaken

Hoofduitvoerder

Marc van de Westelaken (53), hoofduitvoerder bij Hurks Onderhoud & Retail, deelt zijn passie voor het vak en zijn band met het bedrijf. “Ik heb het Hurks bloed, zoals ik het zelf noem, met de paplepel ingegoten gekregen. Mijn vader heeft 42 jaar bij Hurks gewerkt. Voor mij is het een bedrijf waar familietradities en vakmanschap samenkomen.”

Marc begon zijn carrière jaren geleden in de bouw als timmerman bij een klein familiebedrijf. Hij klom op tot uitvoerder. Toen deze organisatie werd overgenomen, besloot hij voor zichzelf te beginnen. “Ik heb 17 jaar mijn eigen bouwbedrijf gehad, en deed op projectbasis veel voor Hurks. Johan van der Loo, directeur bij Hurks Onderhoud & Retail, vroeg me toen of ik in dienst wilde komen, wat ik heb gedaan. Inmiddels werk ik al zeven jaar voor Hurks Onderhoud & Retail en ik heb er geen moment spijt van gehad.”

Familiebedrijf

Wat Marc vooral waardeert bij Hurks is het gevoel dat je geen nummer bent. “Ik voel me gewaardeerd, het is een hecht familiebedrijf waar met je wordt meegedacht. De jongens bij Hurks Onderhoud & Retail zijn stuk voor stuk gouden gasten. Maar het groene Hurks-hart heb ik van huis uit meegekregen, van mijn vader,” legt hij uit.

Overdeprojecten waar Marc betrokken is geweest, vertelt hij: “Ik heb voor Hurks Onderhoud & Retail geweldige projecten mogen realiseren, zoals een sportschool met een zwembad op de vijfde verdieping. Alles moest ter plekke worden gelast om het binnen te krijgen. Ook heb ik zo’n 50 verschillende McDonald’s vestigingen gebouwd, waaronder één op de tweede verdieping van Hoog Catharijne in Utrecht. Het is fantastisch om te zien hoe een project tot leven komt, zonder dat bezoekers er last van hebben gehad. Dat vind ik het mooie aan mijn

werk: je creëert iets, levert het op en gaat door naar de volgende uitdaging.”

De bouw moet duurzamer worden

Duurzaamheid is de laatste jaren een steeds belangrijker thema geworden voor Marc. “Vroeger dacht ik er niet zo bij na, maar nu kunnen we er niet meer omheen: de bouw moet duurzamer worden. De grondstoffen zijn niet onuitputbaar, dus moeten we anders gaan produceren en recyclen. Op projecten waar veel bouwafval is, wordt alles gescheiden, tot aan de spijkers die letterlijk uit het hout worden gehaald. Dat is een positieve stap vooruit en een kwestie van bewustwording. Voor mij is duurzamer leven en werken geleidelijk aan gegroeid. Mijn kinderen weten niet beter dan dat ze afval scheiden en voor korte afstanden de fiets pakken. Dit verschil in generaties zie je ook terug in de bouw.”

Samenwerking bij Hurks

Volgens Marc is bij Hurks duidelijk te zien hoe processen vanuit verschillende afdelingen samenkomen en hoe de onderdelen op hun plek vallen om uiteindelijk een mooi project te vormen. Hij voegt toe: “Ik ben trots om bij Hurks te werken. Of je nu timmerman of directeur bent, we werken ieder vanuit onze eigen invalshoek samen om iets moois op te leveren. Ik zeg altijd: ‘Samen kunnen we alles, alleen kom je nergens.’ We hebben elkaar nodig om succes te behalen.”



“Ik ben trots om bij Hurks te werken. Of je nu timmerman of directeur bent, we werken ieder vanuit onze eigen invalshoek samen om iets moois op te leveren. Ik zeg altijd: ‘Samen kunnen we alles, alleen kom je nergens.’ We hebben elkaar nodig om succes te behalen.”



Planet

Feiten & cijfers

Klimaatneutraal bouwen, dat is ons doel. En dat doen we door te werken met de meest duurzame technologieën en zoveel mogelijk hernieuwbare bouwmaterialen toe te passen. Zo beperken wij onze milieu-impact en bouwen we aan klimaatpositieve en toekomstbestendige leefomgevingen.

CO2-uitstoot

1180
ton CO²

Gas verbruik

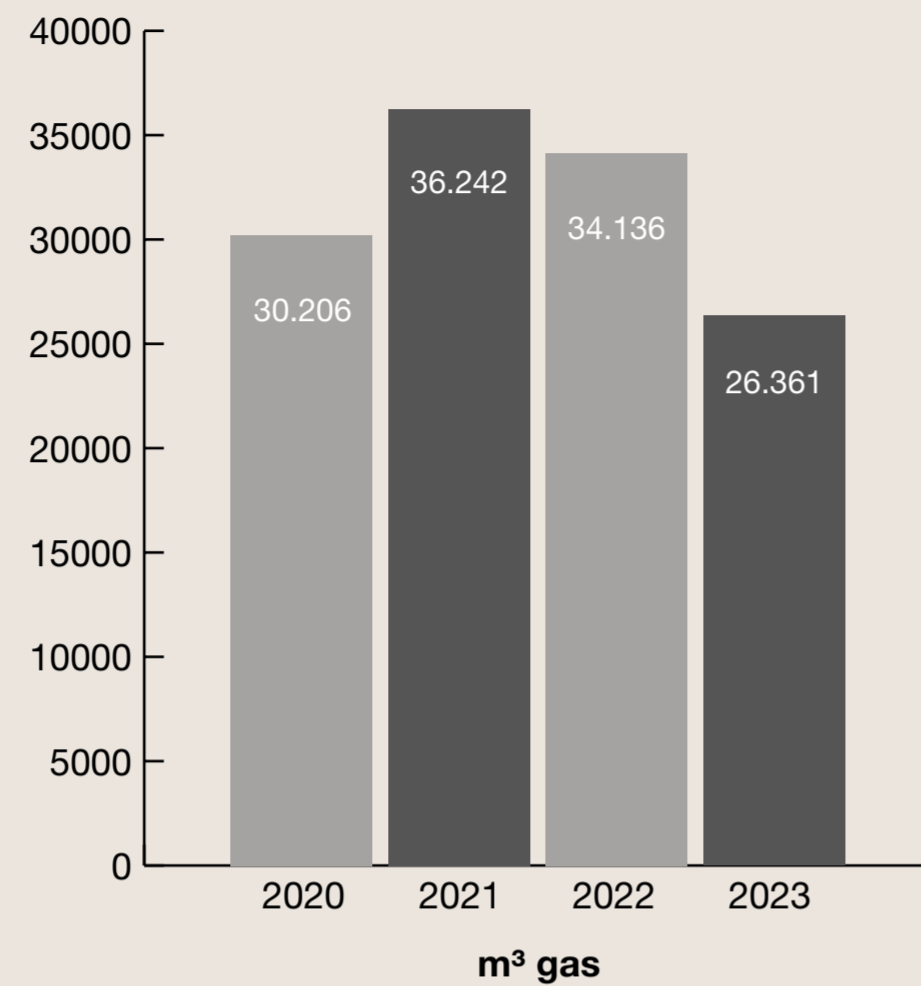

Electriciteitsverbruik

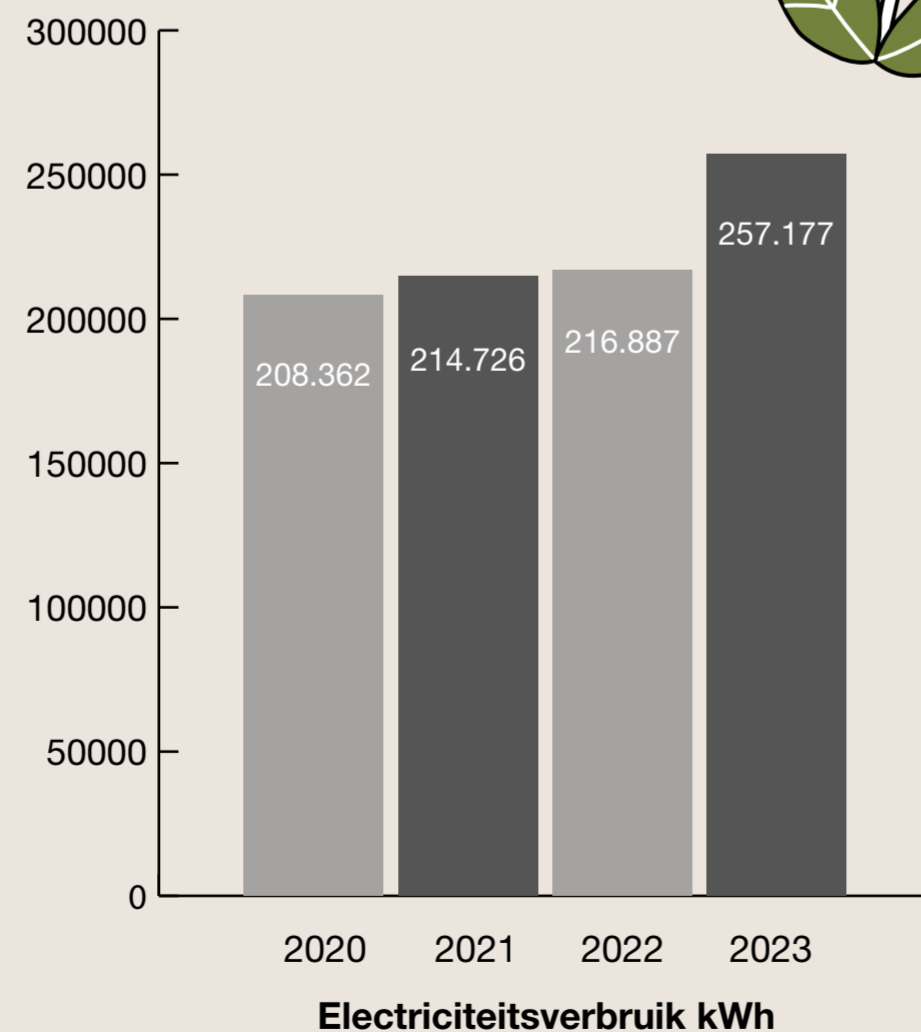

In 2035 opereren we klimaatneutraal

Klimaatverandering is een grote uitdaging waar we vandaag de dag mee te maken hebben. Als bouwsector zijn we verantwoordelijk voor een groot aandeel van het grondstofverbruik en de uitstoot van broeikasgassen. Dat beseffen we en daarin nemen we onze verantwoordelijkheid.

Hurks staat voor klimaatneutraal. Ons doel hierbij is om zowel energie- als milieuneutraal te bouwen. We zetten ons in om de CO2-uitstoot niet alleen tijdens het gebruik, maar ook tijdens de bouw te minimaliseren. We geloven dat we een cruciale rol spelen in het bestrijden van klimaatverandering. Daarom streven we bij Hurks naar duurzame oplossingen gedurende de volledige levenscyclus van gebouwen, vanaf het ontwerp en de constructie tot aan het gebruik en de sloop.

We staan open voor innovatieve technologieën die ons helpen om onze milieu-impact te verkleinen. Dit vraagt om nauwe samenwerking met al onze belanghebbenden, van klanten en leveranciers tot medewerkers en lokale gemeenschappen, om samen vooruitgang te boeken richting een duurzamere toekomst.

Bij Hurks zijn we vastbesloten om niet alleen deel uit te maken van het probleem van klimaatverandering, maar ook van de oplossing. Onze toewijding aan klimaatneutraliteit toont aan dat we onze verantwoordelijkheid serieus nemen. We streven naar een wereld waarin onze gebouwde omgeving niet alleen functioneel en mooi is, maar ook in harmonie met de planeet.

Een klimaatneutraal Hurks

Wij zijn ons bewust van de impact die onze activiteiten kunnen hebben op het milieu, vooral als het gaat om CO2-uitstoot. Als onderdeel van onze inzet voor Maatschappelijk Verantwoord Ondernemen (MVO) begrijpen we de noodzaak om onze CO2-voetafdruk inzichtelijk te maken en stellen we een strategie op om in 2035 klimaatneutraal te zijn.

Onze strategie richt zich op het verminderen van emissies in alle fasen van onze projecten. We streven naar aanzienlijke verlaging van onze CO2-voetafdruk en naar een positieve impact op zowel het milieu als de samenleving als geheel.

Onze CO2 footprint

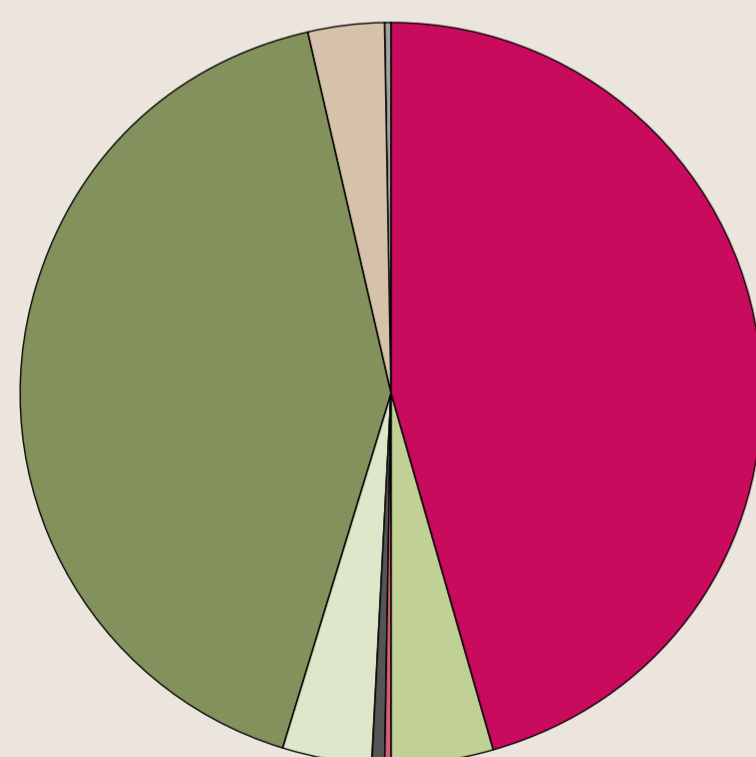

ton CO²

- 0,15 Papier (& grondstoffen)
- 3,3 Mobiele werktuigen
- 42 Zakelijk verkeer
- 4 Woon-werkverkeer
- 0,58 Emissies
- 0,17 Water & afvalwater
- 4,5 Brandstof & Warmte
- 46 Elektriciteit

Klimaatneutrale bedrijfsvoering

Het beperken van onze milieuimpact en het verlagen van onze CO2 uitstoot



SDG 13

Onze doelstellingen

Het verlagen van onze CO2 uitstoot

In 2030 willen we minstens 60% minder CO2 uitstoten dan in 2023. Ons doel is om in 2035 klimaatneutraal te zijn.

Klimaatneutrale huisvesting

In 2027 is onze huisvesting klimaatneutraal.

CO2-neutraal wagenpark

Vanaf 2025 bieden we uitsluitend elektrische auto's aan in ons leaseplan. Ons doel is om in 2030 een CO2-neutraal wagenpark te hebben.

CO2-reductie van onze projecten

Vanaf 2025 besteden we bij al onze projecten speciale aandacht aan maatregelen om de CO2-uitstoot te verminderen.





Duurzaamheid is niet nieuw

Al geruime tijd zijn we ons bewust van de noodzaak om duurzaam te denken en te werken. De afgelopen jaren hebben we vol ingezet op nieuwe ontwikkelingen en experimenten. En dat gaat verder dan alleen het verminderen van het energieverbruik van onze gebouwen. Ons doel is om omgevingen te creëren waarin tot in de lengte van jaren comfortabel kan worden geleefd. Medina in Eindhoven is hier al bijna 25 jaar een sprekend voorbeeld van. Groener, gezonder en beter.

Medina, Eindhoven | Een groene oase in hartje stad

Maak kennis met onze (groene) woonconcepten

Ontdek de kracht van conceptueel bouwen door Hurks. Geen standaardaanpak, maar op maat gemaakte oplossingen binnen slimme standaarden. Hierdoor kunnen we projecten sneller laten verlopen, kosten verlagen en duurzaamheid maximaliseren.



Da Vinci

Met negen basiswoningmodellen en een breed scala aan opties bieden we opdrachtgevers maximale ruimte voor architectuur, verkaveling, afwerkingen en energieconcepten. Geschikt voor elke doelgroep, locatie en ambitie.



Leonardo

Met verschillende plattegronden en ontsluitingsprincipes kunnen we snel en efficiënt een appartementengebouw ontwikkelen. Samen zoeken we binnen de randvoorwaarden van de opdrachtgever, gemeente en Leonardo naar de beste balans tussen ontwerp, gebruikskwaliteit en beheer- en exploitatiekosten.



Da Vinci Green

Met als basis Da Vinci, geven we met de verschillende duurzame bouwstenen inzicht in de milieu-impact van de verschillende opties. Zo kunnen we samen weloverwogen duurzame beslissingen nemen. Wat je ook kiest: met Hurks maak je altijd impact.

Onze ambitie is samen impact maken

Met onze woonconcepten Leonardo, Da Vinci en Da Vinci Green werken we efficiënt en effectief aan betaalbare, hoogwaardige en duurzame woonoplossingen. Door gebruik te maken van bewezen technieken en een goed op elkaar afgestemd team zorgen we voor een vlot en soepel bouwproces, vanaf de voorbereiding tot aan de nazorg, inclusief het vergunningstraject en de begeleiding van huurders.



De Bongerd, Amsterdam

Koploper in groene woonconcepten

Investeren in duurzame industrialisering, innovatie & digitalisering.



SDG 9

Onze ambities

Duurzaamheidsdashboards: helder inzicht in de milieu-impact van onze woningen

Het bewustzijn rondom de milieu-impact van woningen groeit snel. Bij Hurks realiseren we ons dat onze woonconcepten hier een rol in spelen. Van grondstoffen- tot energieverbruik en afvalproductie: elke stap in de levenscyclus van een woning heeft invloed op het milieu. Het vergroten van dit inzicht is van groot belang, niet alleen voor onze eigen medewerkers, maar ook voor onze opdrachtgevers.

Vanaf 2024 introduceren we duurzaamheidsdashboards voor al onze woonconcepten. Met behulp van onafhankelijke data en rekenmethoden maken we de effecten van verschillende keuzes overzichtelijk en begrijpelijk. Zo bieden we transparantie over de duurzaamheidsimpact van de gemaakte beslissingen. Samen kunnen we identificeren welke keuzes positieve of negatieve gevolgen hebben voor duurzaamheid en welke het beste aansluiten bij de ambities. Door alternatieve scenario's te bekijken, kiezen we de beste opties die passen bij de doelstellingen. Zo creëren we weloverwogen besluitvorming op basis van objectieve data en rekenmethoden.

Groen Bouwen app: de gids naar duurzaam bouwen

In onze aanpak om duurzamer te bouwen, speelt digitalisering een cruciale rol. We gebruiken technologie niet alleen om onze bouwprocessen te optimaliseren, maar ook om onze duurzaamheidsinspanningen te versnellen.

Met onze slimme bouwstenenbibliotheek kunnen we elke duurzame ambitie vormgeven. En met onze Groen Bouwen app bieden we direct inzicht in de CO₂-impact, milieueffecten en de bijbehorende kosten. Zo kunnen we samen weloverwogen keuzes maken voor duurzame en betaalbare woningen voor iedereen.

Door onze opdrachtgevers inzicht te geven in de mogelijkheden, komen we altijd tot een oplossing die past.

Innovatie: de sleutel tot duurzame vooruitgang in de bouw

Innovatie is de drijvende kracht achter onze vooruitgang naar duurzamer bouwen. Door voortdurend te zoeken naar nieuwe materialen, technologieën en ontwerp oplossingen, kunnen we steeds duurzamere gebouwen realiseren. Of het nu gaat om het gebruik van hernieuwbare materialen, het ontwikkelen van circulaire bouwmethoden of het aangaan van nieuwe strategische partnerschappen, innovatie stelt ons in staat om onze impact op het milieu continu te verkleinen. En met elke stap die we zetten, komen we dichterbij een toekomst van duurzaam bouwen.

Ons duurzame woonconcept: Da Vinci Green

Da Vinci Green is een flexibel, grondgebonden woonconcept. Hier realiseren we de duurzaamheidswensen van onze opdrachtgevers en maken we alle mogelijkheden en opbrengsten inzichtelijk. Binnen Da Vinci Green stel je een woning samen op basis van onze bouwstenenbibliotheek, met keuzes uit biobased, gerecyclede en herbruikbare materialen. Hiermee geven we vorm aan elke duurzame ambitie. Wat je ook kiest: met Hurks maak je altijd impact.

“Samen realiseren we duurzame woonambities. Da Vinci Green is dé stap naar toekomstbestendig wonen.”

Toekomstbestendig wonen met onze bouwstenenbibliotheek

Met Da Vinci Green, Da Vinci Huis, Leonardo en Leonardo Green biedt Hurks betaalbare oplossingen met ruimte voor personalisatie en een zeer korte doorlooptijd. Dankzij de combinatie van industrialisatie en vakmanschap kan de unieke uitstraling en vormgeving van de buitenzijde grotendeels naar wens worden ingevuld.

Da Vinci Green biedt opdrachtgevers maximale flexibiliteit. Onze concepten zijn samengesteld uit bouwstenen waarvoor we slimme standaarden hebben ontwikkeld. Veel aspecten zijn al doordacht en gestandaardiseerd. Hierdoor kunnen we ons volledig richten op projectspecifieke zaken. Door de combinatie van prefabricage en ambacht ontstaat een goede balans tussen flexibiliteit en standaardisatie, waardoor we aan iedere ambitie kunnen voldoen. Zo bieden we de betrouwbaarheid van een standaard product met het karakter van maatwerk.

Binnen het Da Vinci Green concept stel je een woning samen uit onze bouwstenenbibliotheek, met keuze uit biobased, gerecyclede en herbruikbare materialen. Deze duurzame benaderingen omarmen niet alleen de principes van de circulaire economie, maar dragen ook bij aan het verminderen van de ecologische voetafdruk van de bouwsector.

Bij Hurks bouwen we volgens de menselijke maat, met het oog op een duurzame toekomst. Da Vinci Green is dan ook de ideale woning voor iedereen, juist omdat iedereen uniek is.

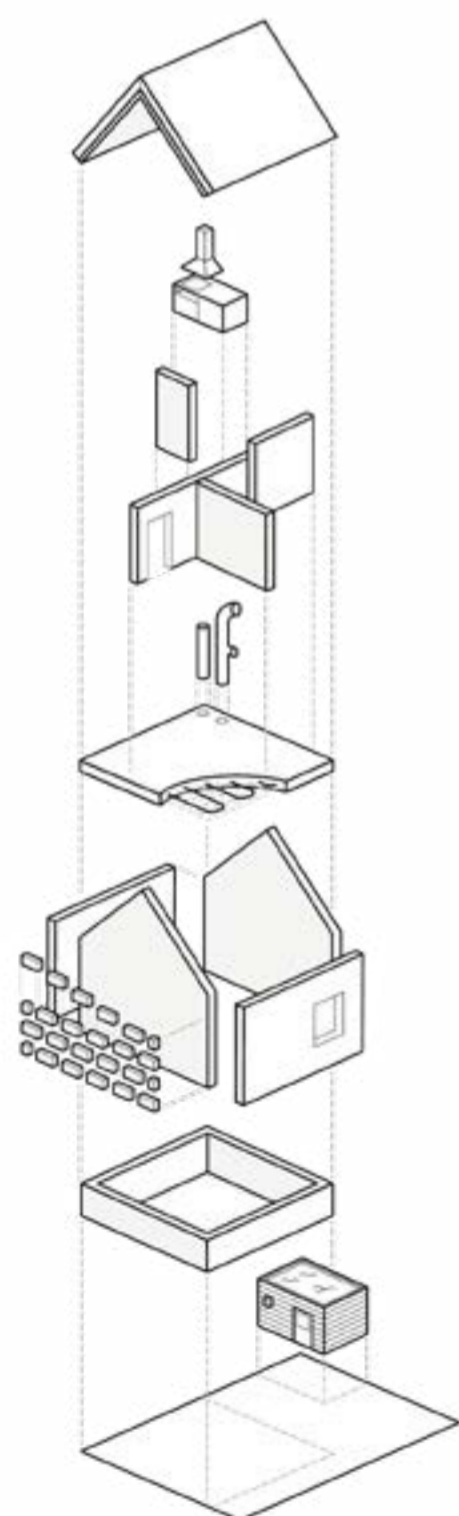

Wat je ook kiest: met ons maak je áltijd impact.

Circulair bouwen & duurzaam materiaalgebruik

Het leveren van circulaire en/of bio-based producten



SDG 12

Onze doelstellingen

Toepassen van biobased materialen

In 2027 passen we minimaal 30% biobased materialen toe bij 30% van onze woonconcepten.

In 2030 passen we minimaal 30% biobased materialen toe bij 30% van al onze woningbouwprojecten.

Inzet van hergebruikte en gerecyclede materialen

Hergebruik van materialen en recycling zijn essentieel om afval te verminderen en de materiaalkringloop te sluiten. Bij Hurks staan we open voor gesprekken met opdrachtgevers om samen te verkennen welke ambities op het gebied van hergebruik en recycling passen binnen het project.

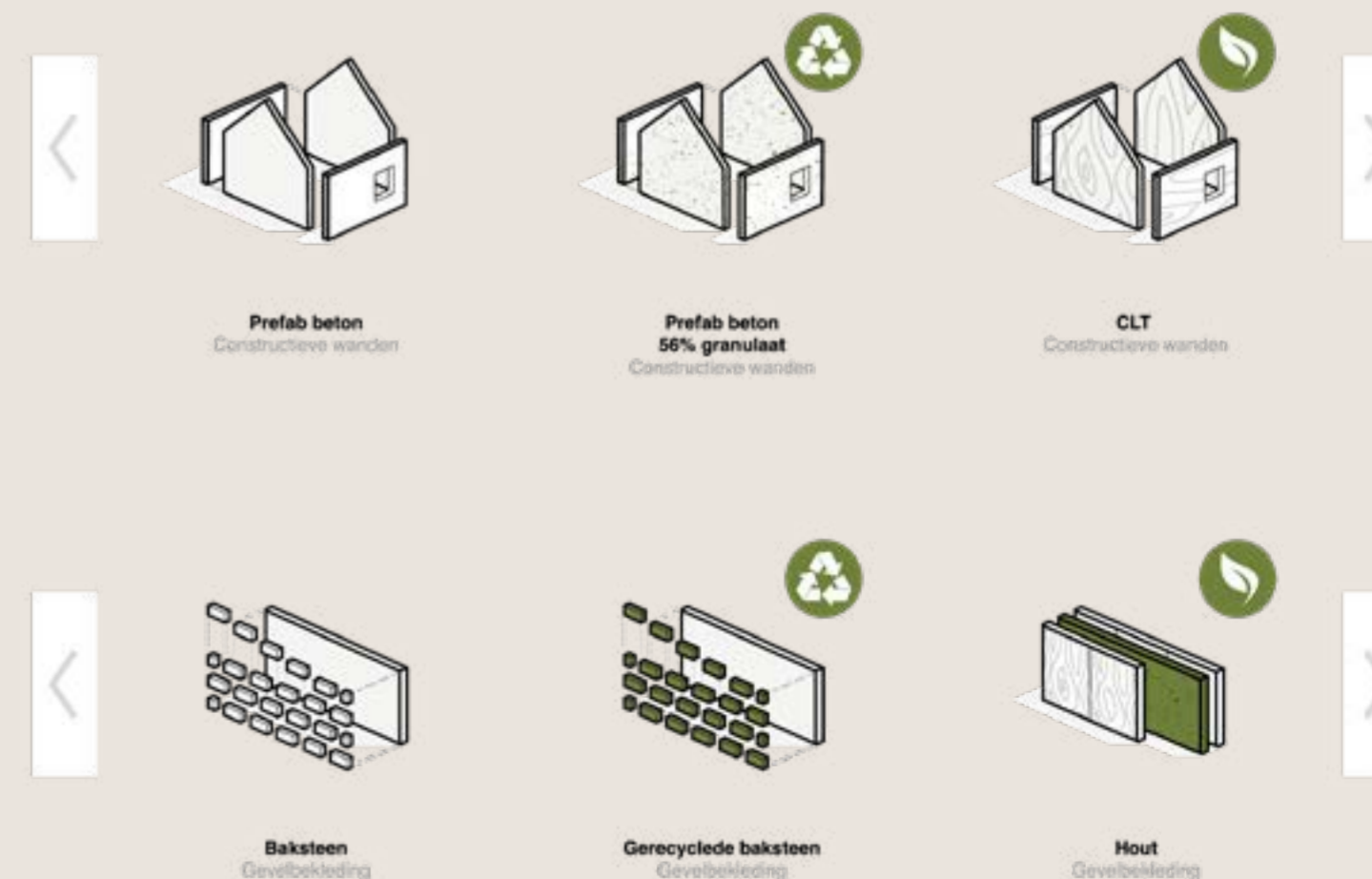

Klimaatneutraal bouwen

Met ons duurzame woonconcepten

Ons doel bij klimaatneutraal bouwen is om gedurende de hele levenscyclus van een gebouw de uitstoot van broeikasgassen en andere schadelijke milieueffecten te minimaliseren. Binnen ons Da Vinci Green concept maken we hierin bij elke stap van het ontwerp- en bouwproces bewuste afwegingen.

4. Minimaliseer afval

Prefab bouwen leidt doorgaans tot minder afval en efficiënter materiaalgebruik. Een afvalbeheerplan helpt afval te minimaliseren door bijvoorbeeld recycling op de bouwplaats en het verminderen van verpakkingsmateriaal. Materialen bij sloop of renovatie kunnen vervolgens worden hergebruikt of gerecycled.

6. De groene bouwplaats

De Groene Bouwplaats van Hurks is speciaal ontworpen met het oog op milieubescherming. We verminderen onze milieu-impact door het minimaliseren van het gebruik van grondstoffen, energie en het produceren van afval. Dit draagt bij aan een verbetering van de luchtkwaliteit, het beschermen van ecosystemen en het behouden van biodiversiteit.

8. Levensduurverlenging

Bij Hurks nemen we verantwoordelijkheid voor de hele levensduur van de woning. We denken al tijdens de ontwerpfase na over toekomstig onderhoud en renovatie om de levensduur van de woning te maximaliseren.



1. Duurzaam denken in de ontwerpfase

Al in de ontwerpfase streven we naar minimale milieubelasting, energie-efficiëntie en het gebruik van duurzame materialen.

2. Duurzame materialen

We integreren duurzame, recyclebare en hernieuwbare/ biobased materialen met een lage milieu-impact om energiebesparing en woninggezondheid te bevorderen.

3. Lokale ketenpartners en leveranciers

Samenwerken met lokale partners vermindert de behoefte aan langeafstandstransport, wat resulteert in minder uitstoot van broeikasgassen en een lagere milieu-impact. Dit bevordert duurzaam bouwen en vermindert de ecologische voetafdruk van het project.

5. Klimaatadaptief en natuurinclusief bouwen

Klimaatadaptief bouwen betekent dat gebouwen en infrastructuur worden ontworpen om te kunnen omgaan met de effecten van klimaatverandering en deze te verminderen. Natuurinclusief bouwen bevordert biodiversiteit en ondersteunt lokale ecosystemen.

7. Duurzaam gebruik

Energieneutrale woningen met lage woonlasten verbeteren het wooncomfort en de gezondheid van bewoners.

Wij bouwen aan klimaatpositieve en toekomstbestendige leefomgevingen

We streven naar betaalbare, duurzame en gezonde woningen en leefomgevingen voor iedereen. Dit doen we niet alleen, maar samen met onze opdrachtgevers, leveranciers en partners. Hoewel groen bouwen onze ambitie is, is dat niet ons enige aandachtspunt. Duurzaamheid gaat verder dan dat. Het draait om leefbaarheid, klimaatadaptatie, het vergroten van biodiversiteit, afvalvermindering, betaalbare woningen en samenwerkingen.

Door te bouwen met een langetermijnvisie kunnen we de impact van klimaatverandering verminderen en de veerkracht van onze samenleving vergroten. Klimaatpositieve leefomgevingen dragen bij aan het verminderen van de uitstoot van broeikasgassen en het beperken van de negatieve effecten van klimaatverandering.



“Onze ambitie is om samen zoveel mogelijk impact te maken, impact die verder gaat dan groen bouwen. Het gaat om betaalbare en leefbare omgevingen creëren en bouwen voor een klimaatbestendige toekomst.”

- Ellen van Genechten, Manager Duurzaamheid

Da Vinci Green woning

Bouwstenen voor een duurzame woning

Projectlocatie

Bouwstenen voor omgeving en mens



Klimaatpositieve en toekomstbestendige leefomgevingen

Duurzame, gezonde en betaalbare huisvesting voor iedereen



SDG 11

Onze ambities

Bouwstenen voor de Mens

Toekomstbestendige leefomgevingen zijn ontworpen met het welzijn van de bewoners in gedachten. Ze bevorderen een gezonde levensstijl met groene ruimtes, gemakkelijke toegang tot voorzieningen en een schone omgeving. Daarnaast zijn ze bestand tegen extreme weersomstandigheden, waardoor ze de flexibiliteit van leefgemeenschappen versterken op sociaal, economisch en ecologisch vlak.

Bouwstenen voor de Omgeving

Het is van essentieel belang om leefomgevingen te bouwen die zijn voorbereid op de toekomst en een positieve invloed hebben op het klimaat. Met de toenemende extremen zoals zware regenval en hitte, moeten onze gebouwen veerkrachtig zijn. Het creëren van een groene omgeving, de aanleg van wadi's, het opvangen van water op daken en het bouwen van leefgebieden voor flora en fauna zijn hierin belangrijk. Bij het ontwerp van openbare ruimtes en daken staat klimaatadaptatie en het bevorderen van biodiversiteit centraal. Dit zorgt voor een aangename leefomgeving voor planten, insecten, vogels en kleine dieren.



Meer dan alleen goede woningen

Een toekomstbestendige woonwijk vraagt om meer dan alleen goede woningen. Door de openbare ruimte slim in te richten, stimuleren we sociale interactie. Bewoners kunnen er genieten van de zon, tuinieren, een balletje trappen of een praatje maken met buurtgenoten.

Utrecht, Leidsche Rijn



Celsius, Eindhoven

Klimaatadaptief en natuurinclusief bouwen: een integraal onderdeel van onze aanpak

Bij Hurks worden natuurinclusieve en klimaatadaptieve maatregelen steeds belangrijker in onze bouwprojecten. Met de dreiging van klimaatverandering en de noodzaak om ons aan te passen aan een veranderend milieu, zijn deze benaderingen niet langer een keuze, maar een integraal onderdeel van onze aanpak in duurzaam bouwen. Door deze maatregelen te omarmen, bouwen we niet alleen aan betere gebouwen, maar ook aan gezondere en veerkrachtigere gemeenschappen die in harmonie leven met de natuur.

Klimaatadaptief en natuurinclusief bouwen

Het verbeteren van klimaatbestendigheid en de biodiversiteit



SDG 15

Onze ambities

Het toepassen van klimaatbestendige en natuurvriendelijke maatregelen vraagt om een integrale aanpak van het ontwerpproces, waarbij de doelen van de opdrachtgever, de omgeving en de behoeften van de leefgemeenschap worden meegenomen. Bij Hurks streven we ernaar om deze maatregelen vanaf 2026 toe te passen in al onze eigen ontwikkelingen en woonconcepten. Dit vereist nauwe samenwerking met onze opdrachtgevers, waarbij we graag het gesprek aangaan om samen de mogelijkheden te verkennen.



Augustus, Eindhoven



Project uitgelicht

Woonwijk volgens het
Da Vinci Green concept



Mainelaan, Eindhoven

Op de voormalige schoollocatie aan de Mainelaan 114 in Eindhoven gaat woningcorporatie Trudo 18 duurzame en circulaire sociale huurwoningen realiseren volgens het Da Vinci Green concept. Samen met Hurks en De Loods is er een ontwerp gemaakt waarbij de woningen rondom een gemeenschappelijke tuin zijn gesitueerd. Deze tuin zal ook individuele bergingen en een gemeenschappelijke ruimte herbergen.

De woningen worden gebouwd met CLT (kruislaaghout), groene daken en waar mogelijk biobased materialen. Buitenmuren worden gemaakt van stropanelen en het CLT zal op verschillende plekken in de woning zichtbaar blijven. De buitenzijde van de woningen wordt afgewerkt met minerale steenstrips en een gedeeltelijke houten gevelbekleding. Elke woning beschikt op de verdieping over drie slaapkamers, waardoor ze geschikt zijn voor huishoudens van twee of meer personen.



“Toen we startten met Da Vinci Green hadden we een droomscenario. Project Mainelaan komt heel dicht in de buurt van dit droomscenario. Wij geloven sterk in de kracht van samenwerking en zijn ervan overtuigd dat ons partnerschap met Trudo de sleutel is om deze droom waar te maken. Het is uniek dat echt iedereen zijn nek uitsteekt om het project tot een succes te maken.”

- Koen Waijers, Commercieel Directeur

De groene bouwplaats van Hurks

De Groene Bouwplaats van Hurks is ontworpen met het oog op milieubescherming. We verminderen onze impact op het milieu door het minimaliseren van afval en grondstoffen- en energieverbruik. Op deze manier dragen we bij aan een betere luchtkwaliteit, beschermen we ecosystemen en behouden we biodiversiteit. Enkele richtlijnen die we volgen op onze Groene Bouwplaatsen:

Efficiënt afvalbeheer

Door het verminderen van afval en het stimuleren van hergebruik en recycling, beperken we de noodzaak voor nieuwe grondstoffen. Op onze bouwplaatsen zijn afvalborden aanwezig om het scheiden van afval te vergemakkelijken. Deze borden helpen ons om afval te scheiden in maar liefst 12 verschillende categorieën. Gemaakt van gerecyclede spandoeken, zijn ze beschikbaar in vijf verschillende talen. In de bouwkeet hangen posters die de verschillende afvalstromen benadrukken, waardoor ook daar de aandacht wordt gevestigd op ons afvalbeheer. Op deze manier zetten we een stap richting een gesloten kringloopstelsel.

Veilige en gezonde werkomgeving

We zorgen ervoor dat er veilig en gezond gewerkt kan worden op onze bouwplaatsen. We nemen proactieve maatregelen om ongelukken te voorkomen en gezondheidsrisico's te minimaliseren. Dit doen we door risico-inventarisaties te maken, taakanalyses uit te voeren, een veilige werkhouding te stimuleren en hierop toezicht te houden.

Bijdragen aan maatschappelijke verantwoordelijkheid

Maatschappelijke verantwoordelijkheid nemen we serieus door luchtvervuiling, geluidsoverlast en andere verstoringen voor omwonenden te minimaliseren. Dit betekent dat we niet alleen focussen op het bouwproces zelf, maar ook op de effecten ervan op de directe omgeving. We implementeren maatregelen om de uitstoot van schadelijke stoffen te verminderen, geluidsoverlast te beperken en andere vormen van verstoring tot een minimum te beperken.

Het gebruik van elektrisch materieel

We geven de voorkeur aan het gebruik van elektrisch materieel op onze bouwplaatsen. Dit draagt bij aan een schonere omgeving doordat er geen uitlaatgassen worden geproduceerd. Het helpt ook om de uitstoot van broeikasgassen en stikstofemissies te verminderen.

Inzet van zonne-energie

We gebruiken zonne-energie om te voorzien in de elektriciteitsbehoefte van onze bouwketen, kleine apparaten en verlichting.

Stimulering energiebewust gedrag

We stimuleren onze bouwplaatsmedewerkers om bewust met energie om te gaan. Het gaat hierbij onder andere om het uitschakelen van apparatuur wanneer deze niet wordt gebruikt en het vermijden van onnodig energieverbruik.

Afvalwijzer Wij bouwen groen.

IJzer <ul style="list-style-type: none">• Alle soorten metalen, zowel ferro als non ferro	Hout <p>A</p> <ul style="list-style-type: none">• Puur vol hout (onbehandeld/onbeschilderd, o.a. pallets) <p>B</p> <ul style="list-style-type: none">• Houtmaterialen al dan niet voorzien van hang- en sluitwerk, geverfd of ongeverfd• Hardboard, zachtboard• Spaanplaat, vezelplaat• Multiplex• Geplastificeerde houtsoorten <p>C</p> <ul style="list-style-type: none">• Geïmpregneerde/gewolmaniseerde houtsoorten (o.a. bielzen en tuinhout)	Isolatiemateriaal <p>Soorten isolatie gescheiden houden</p> <ul style="list-style-type: none">• EPS (Tempex)• Steenwol• Glaswol
Gipsplaat <ul style="list-style-type: none">• Gipsplaat• Gibo-blokken	Gasbeton <ul style="list-style-type: none">• Gasbetonblokken	Folie <ul style="list-style-type: none">• Verpakkingsplastic Zoals stretchfolie, krimpfolie, wikkelfolie etc. eventueel in kleur of bedrukt <p>GEEN verpakkingsbandjes (straps), flesjes, buizen, dekzeilen, verpakkingschuim, landbouwfolie en slangen</p>
Gevaarlijk afval <ul style="list-style-type: none">• Verfblikken en kwasten• PUR-spuitbussen• Kitkokers, lijmen, harsen en verharders• Asbest (apart verpakken)	Bedrijfsafval <ul style="list-style-type: none">• Restafval uit de schaftgelegenheden en kantoorunits deponeren in de rolcontainers	Puin <ul style="list-style-type: none">• 100% steenachtig materiaal Betonresten en straatwerk• Metsel- en betonpuin Met maximaal 10% zand• Kalkzandsteen <p>GEEN asfalt, Gibo-blokken, gipsplaat of gasbeton</p>
Bedrijfsafval <ul style="list-style-type: none">• Restafval uit de schaftgelegenheden en kantoorunits deponeren in de rolcontainers	Vlakglas <ul style="list-style-type: none">• Zuiver vlakglas Incl. draadglas, gelaagd en/of gekleurd vlakglas, eventueel met rand en lichte verontreiniging van kitresten aan de rand, eventueel dubbelglas <p>GEEN flessenglas</p>	Bouw- en sloopafval <ul style="list-style-type: none">• Combinatie van verschillende afvalstromen <p>GEEN gevaarlijk afval</p>
Harde kunststoffen <ul style="list-style-type: none">• Kunststoffen zoals buizen en slangen <p>GEEN PET flessen, vervuilde kunststoffen zoals verfemmers en kitkokers</p>		



Scan for other languages



Een klimaatneutrale bedrijfsvoering

Het beperken van onze milieupact en het verlagen van onze CO2 uitstoot



Onze doelstellingen

De Groene bouwplaats

Vanaf 2025 kopen we groene energie in op de bouwplaats indien mogelijk.

Vanaf 2025 werken we met een maatschappelijk verantwoord inkoopbeleid.

Vanaf 2025 stellen we afvalrapportages op voor alle projecten.

In 2030 streven we naar 20% afvalreductie in ton/miljoen € omzet.

Bewustwording van onze mensen

Duurzaamheid vereist de inzet van ons allemaal. Alleen als we samenwerken en dezelfde duurzaamheidsdoelen delen, kunnen we effectief zijn in het implementeren van duurzame initiatieven. Het is een gedeelde verantwoordelijkheid die elke medewerker aangaat. Door bewust te zijn van duurzaamheid, begrijpt iedereen zijn rol en voelt zich betrokken bij het verkleinen van de ecologische voetafdruk van onze projecten.

STA-app

Bij Hurks maken we gebruik van STA-software om verschillende metingen te registreren, zoals die voortkomen uit kwaliteitskeuringen en veiligheidsinspecties. Binnen deze software is een nieuwe bibliotheek ontwikkeld waarin omwonenden meldingen kunnen maken. Als omwonenden ondanks onze zorgvuldigheid overlast ervaren of onveilige situaties tegenkomen, kunnen ze hier eenvoudig melding van doen met behulp van een QR-code. Zodra de melding is gedaan, ontvangt Hurks deze centraal en wordt de melding direct in behandeling genomen.

Afvalstromen

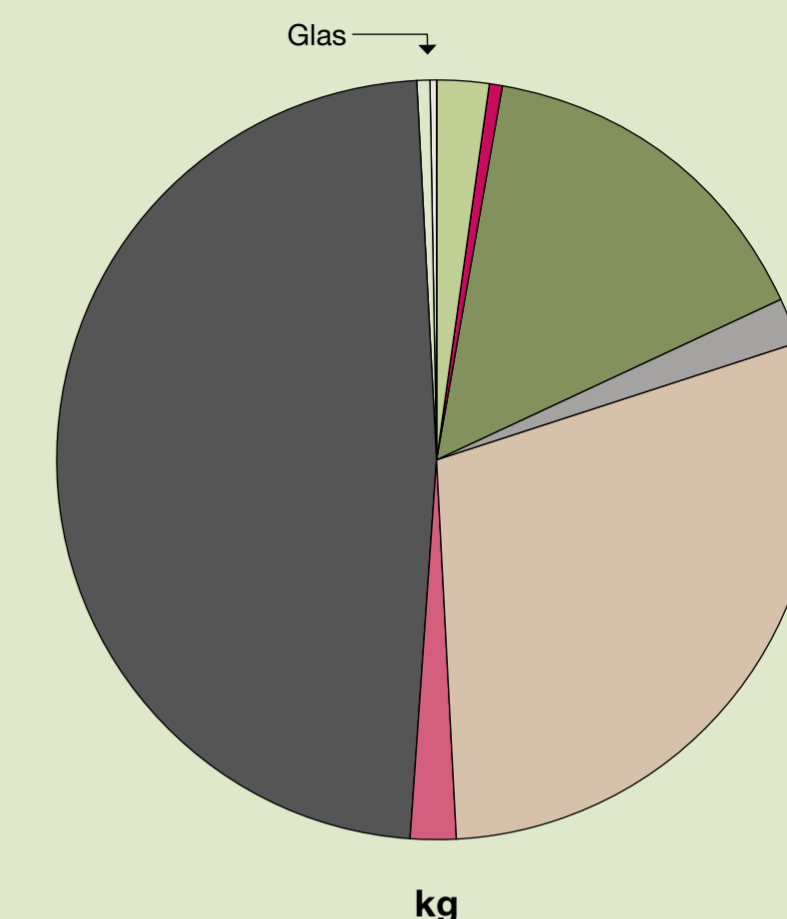
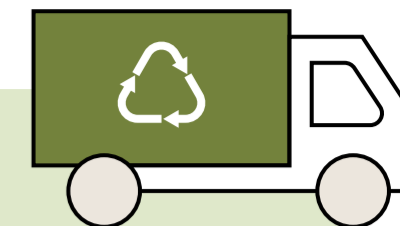

1.460	Glas
18.390	Ongesorteerd bedrijfsafval
1.411.640	Ongesorteerd bouw- en sloopafval
54.850	Puin - beton
850.330	Puin - schoon
57.780	Metalen - ferro
449.350	Hout - B
15.040	Kunststof zacht - schoon folie
68.130	Papier en karton
3.340	Groenafval

Onze certificeringen



Bewust Veilig dag

Hurks doet jaarlijks mee aan de landelijke Bewust Veilig Dag. Op deze dag staat de bouwsector extra stil bij veilig en gezond werken. Dat is van groot belang, want in de bouw lopen veel mensen een verhoogd risico op ongevallen en gezondheidsproblemen door een onveilige werkomgeving, soms door eigen toedoen. Het is cruciaal dat werknemers risicovolle situaties herkennen voordat ze aan het werk gaan. Op de Bewust Veilig dag besteedt Hurks altijd aandacht aan een specifiek thema rondom arbeidsomstandigheden om de kennis van de medewerkers te vergroten.

Bewuste Bouwer bouwplaats

Op onze bouwplaatsen wordt Bewuste Bouwer toegepast wanneer een opdrachtgever dit voorschrijft of wanneer het vereist is door andere certificeringsnormen, zoals BREEAM. Bewuste Bouwer benoemt verschillende aandachtspunten waar een bouwplaats extra op kan letten. Het project De Run 1000 is aangemeld bij Bewuste Bouwer.

S.A.M. (Safety Always Matters)

In 2023 hebben we S.A.M. geïntroduceerd. S.A.M. is de veiligheids mascotte van Hurks en heeft als doel alle medewerkers dagelijks bewust te maken van het belang van veilig en gezond werken. De afkorting S.A.M. staat voor 'Safety Always Matters'. Met de introductie van S.A.M. zijn we ook begonnen met het creëren van bewustzijn rond veilig en gezond werken: SAMen. Hiervoor hebben we een introductievideo gemaakt voor alle medewerkers die werkzaamheden op onze bouwplaatsen uitvoeren.



“Op project Blixembosch in Eindhoven zijn onze bouwketen voorzien van zonnepanelen. Op deze manier verminderen we onze emissies en besparen we energie. Zonne-energie is een makkelijke opstap naar een duurzame toekomst!”

Johan van de Ven - bedrijfsleider 1916
Bouwplaatsservice

Gezonde en vitale medewerkers

Het bieden van een gezonde en veilige werkomgeving



SDG 3

Onze doelstellingen

Ongevallen

In 2024 is het aantal ongevallen per 1.000.000 gewerkte uren 0.

Veiligheid

Vanaf 2027 voeren we op al onze projecten maatregelen uit volgens het Bewuste Bouwer bouwplaatsconcept.

Eerlijke arbeid (Projectbox)

Vanaf 2025 zorgen we ervoor dat de WKA-boom 100% sluitend is om illegale arbeid en uitbuiting te voorkomen.

Bewustwording en betrokkenheid

Jaarlijks organiseren we een Bewust Veilig Dag om het bewustzijn rond veiligheid te vergroten en de betrokkenheid van medewerkers bij veilig werken te stimuleren.

Groen Bouwen App

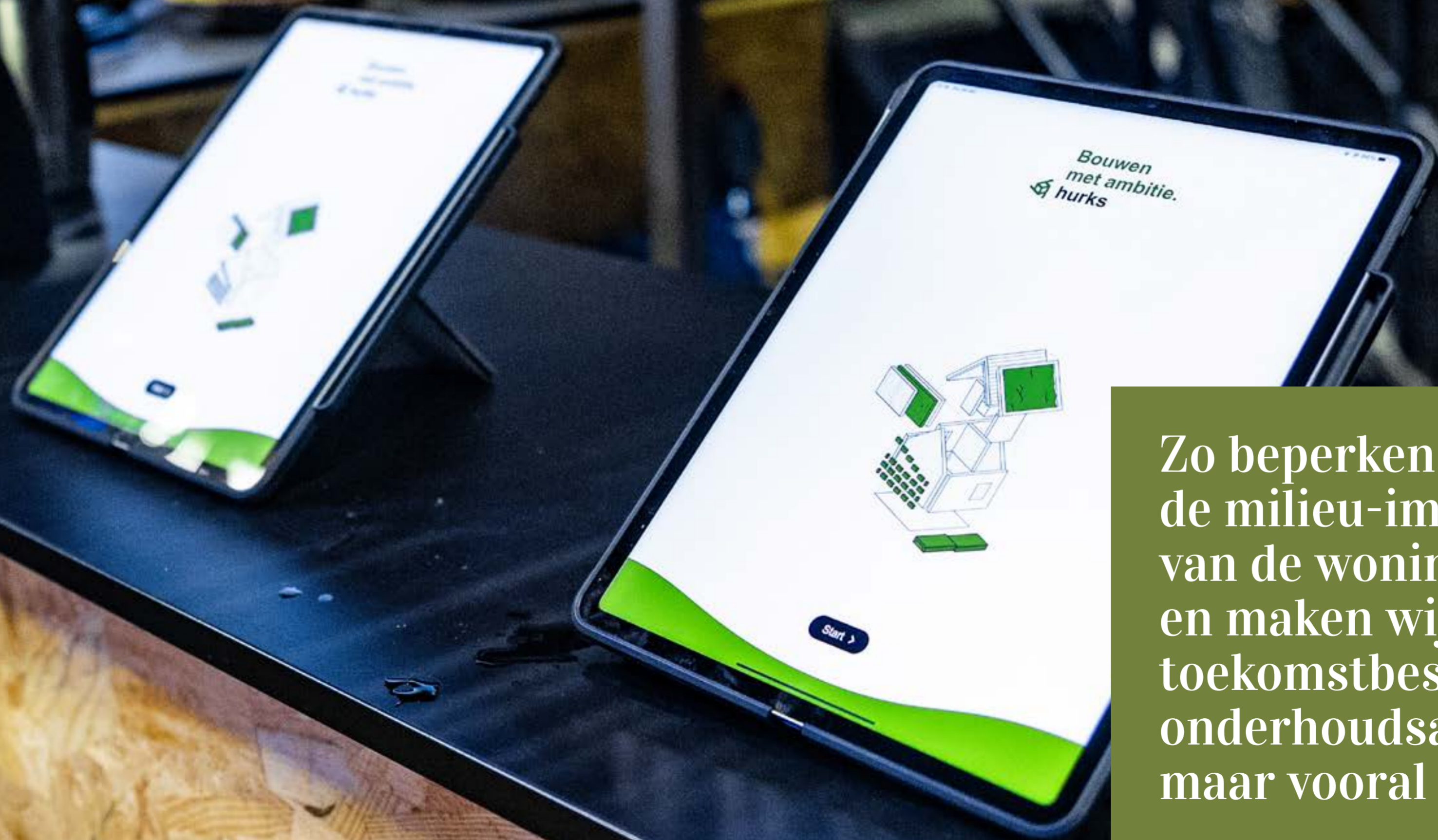

Met de Groen Bouwen app kunnen woningen worden samengesteld op basis van materialen uit onze bouwstenenbibliotheek. Hierbij is de keuze uit biobased, gerecyclede en herbruikbare materialen. Deze app geeft een overzicht van de mogelijkheden van het Da Vinci Green concept.

Zo beperken wij de milieu-impact van de woningen en maken wij ze toekomstbestendig, onderhoudsarm, maar vooral groen.



Sinds 2016 werkt Ellen van Genechten (38) bij Hurks. Ze begon als conceptontwikkelaar bij Hurks Prefab en werkte een half jaar bij de Da Vinci afdeling. Later rolde ze in de positie van Manager duurzaamheid & innovatie, een functie die ze nu 2,5 jaar vervult. Ze vertelt: “Toen ik hier begon, had ik de ambitie om meer te doen met duurzaamheid. Hoewel er al projecten waren die hierop inspeelden, was er nog geen specifieke functie of afdeling voor. Ik zag een kans om hier iets mee te doen en na overleg met Geert Hurks is de rol van Manager duurzaamheid & innovatie ontstaan. Ik vind het erg leuk om mensen in deze rol te inspireren, kennis te delen en een bepaalde vorm van impact te hebben. Samen met mijn collega’s dragen wij eraan bij om de wereld steeds een stukje beter te maken.”

Duurzame ambities van Hurks

Ellen ziet de duurzaamheidsambities van Hurks als noodzakelijk, realistisch en behoorlijk ambitieus. “Ons doel is om tegen 2035 een klimaatneutrale bedrijfsvoering te realiseren. We moeten nog veel stappen zetten, maar we zijn goed op weg. Een vliegende start is gemaakt met Da Vinci Green, dat voortbouwt op ons bewezen woonconcept Da Vinci, maar met een veel lagere milieu-impact. Met Da Vinci Green kun je kiezen uit een bouwstenenbibliotheek met verschillende materialen: traditioneel, biobased, hergebruikt of gerecycled. Hierdoor kun je een woning flexibel samenstellen en een positieve milieu-impact realiseren binnen iedere doelstelling en budget. Dit concept is een geweldige duurzame ontwikkeling.”

De Groen Bouwen app: tastbaar resultaat van duurzame vooruitgang

Volgens Ellen is de Groen Bouwen app een tastbaar resultaat van duurzame vooruitgang. “Er zijn talloze KPI’s om op te sturen, maar vaak ontbreekt de juiste informatie om een weloverwogen keuze te maken. Als Hurks waren we op zoek naar meetbaarheid op het gebied van duurzaamheid, iets waar steeds meer vraag naar kwam van onze opdrachtgevers. Dit was de kern van de ontwikkeling van de Groen Bouwen app: het bieden van inzicht in ambities, milieu-impact en bijbehorende kosten. De positieve ontvangst van de app tijdens de Dutch Design Week in 2022 versnelde onze inspanningen om het concept te verbeteren, wat resulteerde in een nieuwe versie van de app het jaar daarop. Met de Groen Bouwen app hebben we iets heel waardevols. Hiermee onderscheiden we onszelf in de markt, we kunnen de opdrachtgever meenemen in ons verhaal en direct inzichtelijk maken wat de milieu-impact en bijbehorende kosten zijn,” licht ze toe.

Koploper

Ellen merkt op dat Hurks steeds meer wordt gezien als een duurzaam en innovatief bedrijf. “We worden zelfs hier en daar al als koploper genoemd, wat me enorm trots maakt. Het is een teken dat al onze inspanningen vruchten beginnen af te werpen. We zijn actief bezig met kennisdeling, zoals onze Da Vinci Green Roadshow, gastcolleges, studentenevenementen en presentaties binnen ons netwerk. Ook zijn we op zoek naar strategische partners, omdat we geloven dat versnelling op het gebied van duurzaamheid alleen samen kan plaatsvinden. Ook binnen onze organisatie zie ik steeds meer draagvlak ontstaan.”

Toewijding aan duurzaamheid

Duurzaamheid is een centraal thema in het werk van Ellen, maar ook in haar persoonlijke leven streeft ze ernaar bewust te leven en haar ecologische voetafdruk zo klein mogelijk te houden. “Ik ben altijd al geïnteresseerd geweest in de bouw, maar ook in de impact die de bouwsector heeft op bijvoorbeeld CO2-uitstoot en het verbruik van grondstoffen. Ik ben er al lange tijd van overtuigd dat er verbeteringen mogelijk zijn. Duurzaamheid in de bouw is mijn werk, maar ook thuis probeer ik mijn milieu-impact te minimaliseren. Zo werk ik aan het verduurzamen van mijn woning, onder andere door de installatie van een waterretentiedak. De lessen die ik bij Hurks leer, kan ik vaak ook toepassen in mijn eigen leven, en vice versa. Dat geeft me veel voldoening. Ik ben me zeer bewust van klimaatverandering en probeer hier zoveel mogelijk rekening mee te houden. Dit wil ik ook overbrengen op mijn omgeving. Juist die intrinsieke motivatie zorgt ervoor dat ik mijn werk zo leuk vind.”

Ze voegt eraan toe: “We mogen als Hurks trots zijn op waar we nu staan. We hebben in een relatief korte tijd aanzienlijke vooruitgang geboekt. Het feit dat we steeds meer de kans krijgen om hierover te vertellen en dat mensen geïnteresseerd zijn in ons verhaal, bevestigt dat voor mij.”

Ellen van Genechten Manager duurzaamheid & innovatie



“We mogen als Hurks trots zijn op waar we nu staan. We hebben in een relatief korte tijd aanzienlijke vooruitgang geboekt. Het feit dat we steeds meer de kans krijgen om hierover te vertellen en dat mensen geïnteresseerd zijn in ons verhaal, bevestigt dat voor mij.”

Hurks elektrische poolauto's



We streven ernaar onze mobiliteitsoplossingen zo groen en efficiënt mogelijk te maken. Daarom hebben we een volledig elektrische Hurks poolauto. Deze innovatieve stap benadrukt ons streven om milieuvriendelijker te werken en onze ecologische voetafdruk te verkleinen. De poolauto staat ter beschikking van al onze medewerkers, waarmee we niet alleen het gebruik van duurzaam vervoer aanmoedigen, maar ook bijdragen aan een lagere CO₂-uitstoot. Het is een praktische en symbolische zet richting een duurzame bedrijfscultuur.

Bewustwoording en betrokkenheid

Van onze medewerkers

Onze medewerkers spelen een cruciale rol bij het behalen van onze duurzaamheidsdoelen en het stimuleren van positieve veranderingen binnen onze organisatie. Bewustwoording speelt een sleutelrol bij het begrijpen van de urgentie en het belang van duurzaamheid. Binnen de Hurks bedrijfscultuur moedigen we duurzame keuzes aan en betrekken we onze medewerkers actief bij duurzaamheidsinitiatieven. We stimuleren hen om ideeën aan te dragen en samen te werken aan innovaties.





Da Vinci Green is een flexibel concept waarin wij duurzaamheidswensen realiseren, en waarin we alle mogelijkheden en opbrengsten inzichtelijk maken.

- Celsius, Woensel-West, Eindhoven

Project uitgelicht

Woonwijk volgens het Da Vinci concept



Plan Celsius, Eindhoven

Hurks heeft in opdracht van woningcorporatie Trudo 80 grondgebonden woningen ontwikkeld en gebouwd volgens het Da Vinci concept. Het project, genaamd Plan Celsius, is verdeeld in vier delen, elk met een unieke uitstraling. Naast een mix van huur- en koopwoningen, biedt het ook ruimte voor kleine commerciële en maatschappelijke voorzieningen.

Onze belangrijkste missie met dit project was een positieve bijdrage te leveren aan de dynamiek van de wijk Woensel-West. We streefden ernaar om van een buurt die misschien in het verleden als minder welvarend werd gezien, een bruisende en onderling verbonden gemeenschap te maken. En met trots kunnen we zeggen dat we daarin zijn geslaagd.





Hurks Kennisessies

Dutch Design Week 2023

Jaarlijks neemt Hurks deel aan de Dutch Design Week. In 2023 hebben we onze relaties uitgenodigd voor de kennissessie 'Klimaatpositieve en toekomstbestendige leefomgevingen'. Hier doken we dieper in op hoe we bouwen aan een klimaatpositieve toekomst. Samen met woningcorporatie Trudo presenteerden we onze woondroom aan de Mainelaan in Eindhoven met behulp van een mock-up.

Tijdens deze expositie hebben we ons duurzame woonconcept Da Vinci Green aan bezoekers geïntroduceerd.

Kennisessie 2023 (week van de Circulaire Economie)

In samenwerking met projectontwikkelaar Alba Concepts en bouwbedrijf Caspar de Haan organiseerden we tijdens de Week van de Circulaire Economie in februari 2023 een kennissessie met als thema 'Strategisch duurzame keuzes maken'. We bespraken diverse biobased en circulaire oplossingen en analyseerden de financiële impact ervan.

Floriade 2022

De Floriade Expo, een tuinbouwtentoonstelling, vond plaats van april tot en met oktober 2022 in Almere. Het thema, 'Growing Green Cities', stond in het teken van het vergroenen, gezonder maken en verbeteren van steden.



Onze kennissessies zijn dé plek waar bezoekers de nieuwste innovaties op het gebied van circulair bouwen en biobased materialen kunnen ontdekken.

Ons netwerk

Brabantse aanpak circulair bouwen

Hurks zet zich in voor ambitieuze duurzaamheidsdoelen en neemt daarom een actieve rol in verschillende netwerken, zoals Cirkelstad en de Brabantse Aanpak Circulair Bouwen. Als een van de ondertekenaars van het manifest van de Brabantse Aanpak Circulair Bouwen, bundelen we onze krachten met Brabantse architecten, inkopers, overheidsinstanties, opdrachtgevers en bouwbedrijven om een nieuwe standaard ('Het Nieuwe Normaal') te zetten. Ons ultieme doel is het realiseren van een circulaire bouweconomie met aanzienlijk minder verbruik van grondstoffen, CO2, stikstof, afval en water. We zijn ervan overtuigd dat alleen door nauwe samenwerking met alle betrokkenen in de bouwketen, we de overgang naar een circulaire bouw kunnen versnellen.

Cirkelstad

We streven naar een circulaire bouweconomie, een doel dat alleen haalbaar is door nauwe samenwerking tussen alle betrokken partijen in de keten. Deelname aan Cirkelstad Eindhoven is daarom een logische stap. Cirkelstad fungeert als platform voor voorlopers op het gebied van circulair bouwen. Gezamenlijk zoeken we naar innovatieve oplossingen om circulair bouwen binnen de sector te integreren.

Al jarenlang hanteert Hurks het motto "wij bouwen samen". Dit principe is essentieel om een transitie te bewerkstelligen en daadwerkelijk een positieve impact op het milieu te realiseren. Daarom hebben we samen met 15 andere partijen het convenant 'Eindhovense Regionale Circulaire Bouwstrategie' ondertekend. Hiermee verbinden we ons aan de principes van 'Het Nieuwe Normaal' en zullen we deze integreren in ons Da Vinci Green concept.

Het Nieuwe Normaal

Het Nieuwe Normaal (HNN) is een raamwerk dat zich richt op de materialentransitie, waardoor circulair bouwen helder en concreet wordt. Hierbij wordt ook aandacht besteed aan de duurzame context van circulaire projecten, zoals energie, water en stikstof. Omdat circulair bouwen een nieuwe manier van werken vereist, worden ervaringen gedeeld over teamwerk en interne organisatie, waarbij de link wordt gelegd naar sociale aspecten zoals re-integratie en participatie.

Om dit te bereiken is eenheid in taal nodig, zodat alle partijen in de sector op gelijke voet staan. Dit maakt het mogelijk om beleid op een eenduidige manier te formuleren, opdrachten op de markt te brengen en succesvolle tenders en inschrijvingen te doen met circulaire producten en concepten. Hurks heeft al succesvol projecten uitgevoerd volgens de richtlijnen van Het Nieuwe Normaal. Ons project Mainelaan in Eindhoven is zelfs opgenomen in het HNN-handboek.

Hurks heeft projecten al succesvol uitgewerkt volgens de leidraden van het Nieuwe Normaal. Ons project Mainelaan is zelfs opgenomen in het "HNN handboek".

Netwerken bieden een platform voor het uitwisselen van kennis, ervaringen en best practices en faciliteren samenwerkingsverbanden tussen verschillende belanghebbenden.



Project uitgelicht

Realisatie kantoorpand
Van Eck Bedrijfshygiëne



Van Eck Bedrijfshygiëne

Onderhoud & retail

Hurks Onderhoud & Retail heeft voor Van Eck Bedrijfshygiëne een bedrijfshal en kantoorpand gebouwd, met een totale oppervlakte van 6.000 m².

Bij de constructie van dit gebouw lag de focus op duurzaamheid. Zo wordt het pand volledig verwarmd door een all-electric warmtepomp, waardoor het gasvrij is. Voor het beton is gerecycled granulaat gebruikt, wat betekent dat betonafval is vermalen tot kleine stukjes en opnieuw is gebruikt als duurzaam alternatief voor natuurlijke aggregaten in nieuwe betonmengsels. Bovendien beschikt het gebouw over meer dan 200 zonnepanelen en een infra-infiltratiesysteem, dat regenwater opvangt en geleidelijk in de grond laat doordringen om overstromingsrisico's te verminderen en de waterkwaliteit te verbeteren.

“We hebben Hurks Onderhoud & Retail specifiek gevraagd om een duurzaam gebouw waar we jaren mee vooruit kunnen. En dat hebben we gekregen. Ons pand is volledig zelfvoorzienend. Overtollige stroom wordt teruggeleverd of opgeslagen in onze mobiele accu's, waarmee we verschillende werkzaamheden bij onze klanten kunnen uitvoeren. De samenwerking met Hurks Onderhoud & Retail verliep erg prettig. Als we ergens tegenaan liepen, werd er direct actie ondernomen, ook na de oplevering.”

Dorus Merks, Van Eck Bedrijfshygiëne



Prosperity

De cijfers

Voor Hurks is winst meer dan alleen financiële opbrengst, het is een bredere en inclusievere definitie van succes. Winst behalen binnen ons MVO-kader betekent dat we ons niet alleen richten op economische voordelen, maar ook op maatschappelijke en milieudoelen. We streven naar duurzame winst, waarbij we waarde creëren voor al onze belanghebbenden en de gemeenschappen waarin we actief zijn. Dit betekent dat we kijken naar zowel korte termijn financiële resultaten als naar langetermijndoelen, zoals het verminderen van onze ecologische voetafdruk, het verbeteren van de levenskwaliteit van onze medewerkers en het ondersteunen van sociale initiatieven. Op deze manier integreren we winst als een essentieel onderdeel van onze MVO-strategie en werken we aan een duurzaam en verantwoordelijk bedrijfsmodel dat zowel economische groei als maatschappelijke waarde oplevert.



Omzet

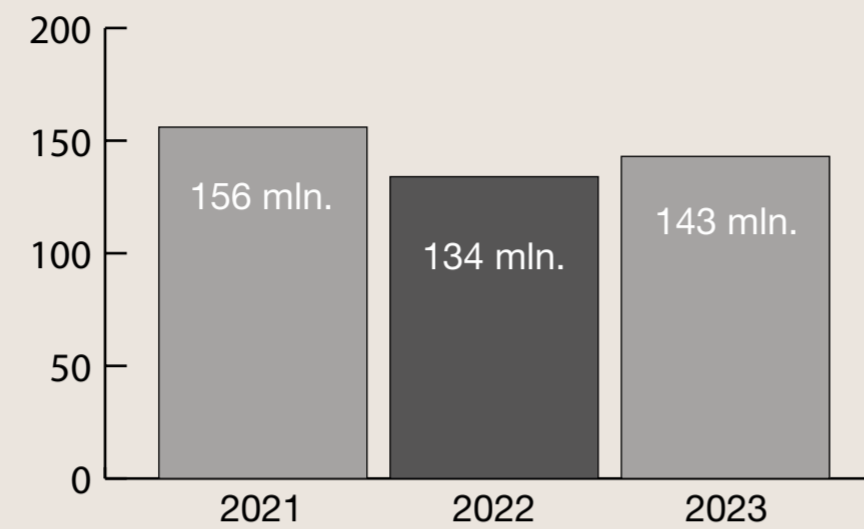

Resultaat voorbelasting

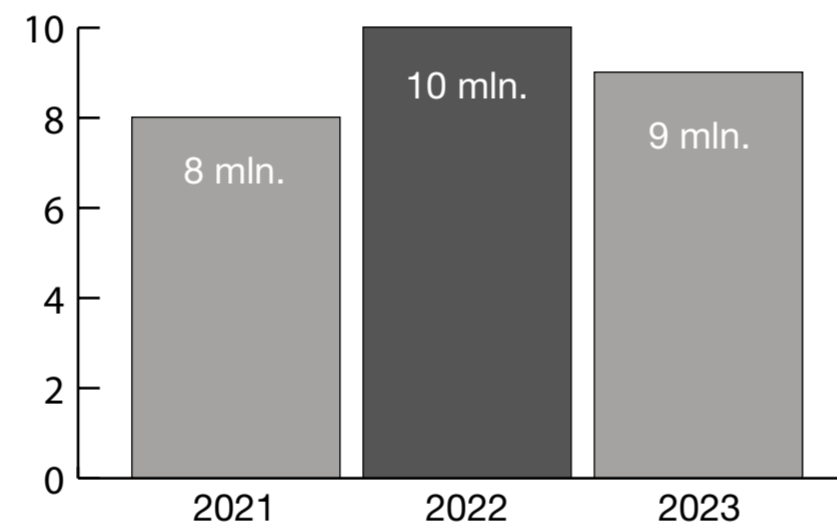

Solvabiliteit

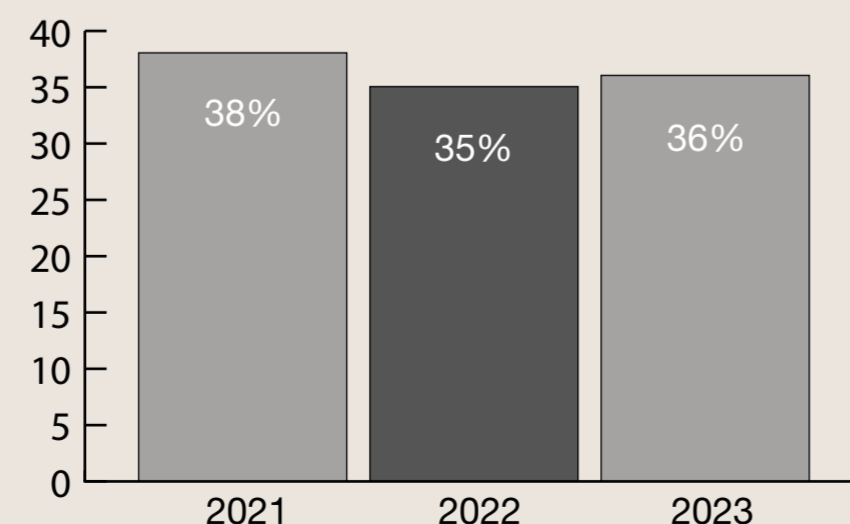

Sociale waarde creëren

Bijdragen aan onze maatschappelijke verantwoordelijkheid



SDG 8

Onze doelstellingen

Resultaat

In 2024 behalen we een positief resultaat.

Solvabiliteit

In 2024 is onze solvabiliteit boven de 30%.

Bijdragen aan maatschappelijk verantwoordelijkheid

We moedigen onze medewerkers aan om jaarlijks een middag (tijdens werktijd) vrijwilligerswerk te doen.

Kennisdeling

Jaarlijks organiseren we minimaal twee kennissessies, voor onze medewerkers en externe belanghebbenden.

Samenwerking met onderwijs

In 2024 organiseren we minstens twee studentenevenementen in samenwerking met mbo, hbo en universiteiten. Ook streven we ernaar om in dat jaar minstens vier stagiaires en/of afstudeerders aan te nemen.

Netwerken

In 2024 maken we deel uit van ten minste drie verschillende netwerken.

Hurks in beeld

Hurks Helpt

Ter gelegenheid van ons 105-jarig bestaan hebben we, in ons jubileumjaar (2021), €105.000,- gedoneerd aan lokale maatschappelijke initiatieven die een steuntje in de rug konden gebruiken. Naast financiële ondersteuning vinden we het belangrijk om actief betrokken te zijn bij maatschappelijke organisaties door middel van vrijwilligerswerk. Daarom bieden we onze medewerkers de gelegenheid om elk jaar een middag aan vrijwilligerswerk te besteden. Tot op heden hebben we gezamenlijk al meer dan 400 uur besteed aan diverse vormen van vrijwilligerswerk, waarbij we hebben geholpen bij onder andere Stichting Stadsakkers Eindhoven, Speelpark de Splinter, Vitalis Peppelrode en GGzE.





Project uitgelicht

Bouw van vier kantoor-
gebouwen voor ASML



De Run 1000, Veldhoven

ASML De Run 1000 in Veldhoven beslaat ongeveer 50.000 m² bruto vloeroppervlak en omvat vier kantoorgebouwen, een centrale plaza en twee bijgebouwen. Daarnaast wordt de bestaande parkeergarage gerenoveerd.

Hurks is als coördinerend aannemer verantwoordelijk voor het bouwkundig deel, de terreininrichting en algehele procesaansturing, in samenwerking met Croonwolter&dros en Mansveld voor installatietechniek.

Gebouwontwerp

Het ontwerp van het gebouw is gericht op samenwerking, ontmoeting, kennisuitwisseling en innovatie. De diepe kantoorvloeren zijn volledig flexibel in te richten, terwijl grote glazen kappen zorgen voor veel licht en lucht. Atria verbinden de vloeren en creëren verrassende overzichten, stimuleren beweging en bevorderen spontane ontmoetingen. De centrale houten plaza dient als toegangsgebied en biedt verschillende foodconcepten.

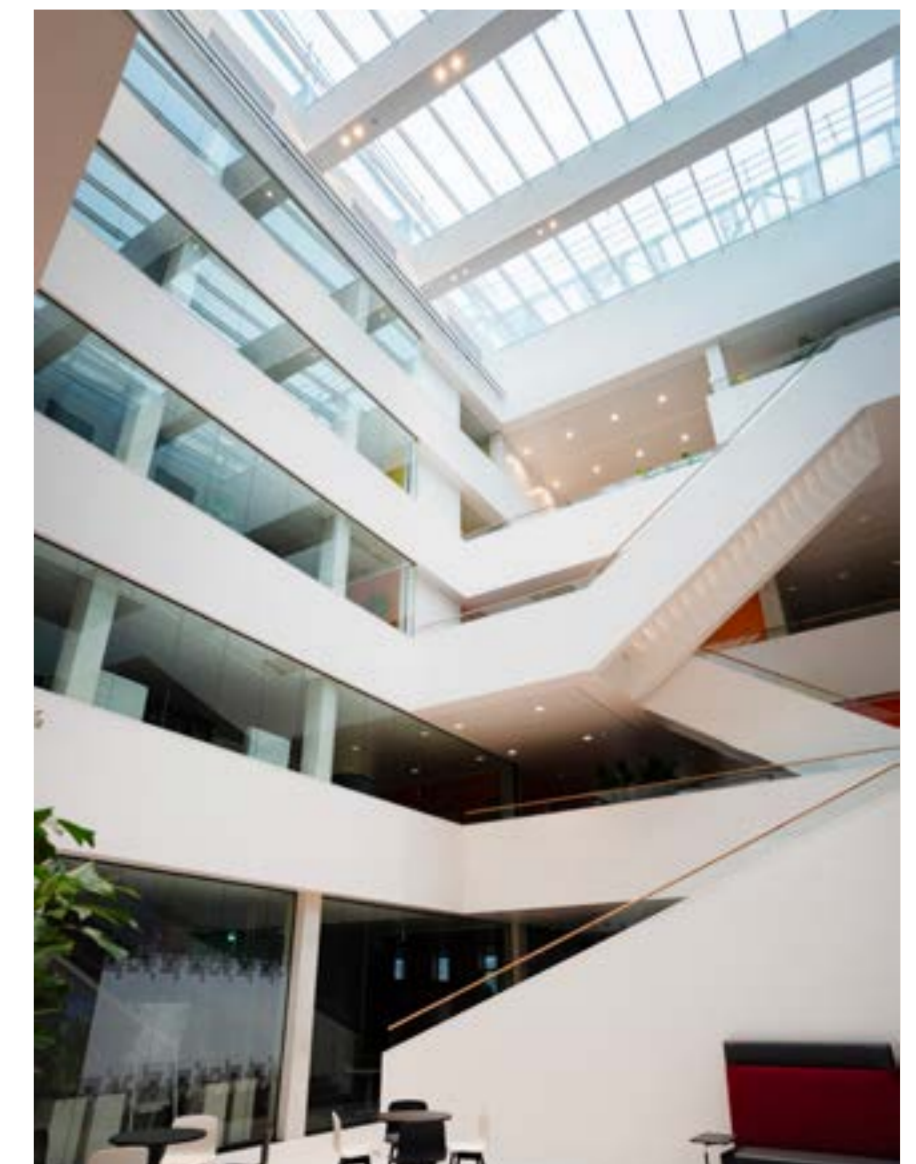

Joost Nooyens

Projectleider

Joost Nooyens (37), woonachtig in Vessem met zijn gezin, heeft niet één, maar twee keer zijn eigen woning gebouwd, met wat hulp van bekenden uit zijn netwerk. Hij begon zijn carrière bij Hurks als stagiair, en na een vervolgopleiding waarbij werk en leren gecombineerd werden, werkte hij negen jaar als werkvoorbereider. “In die tijd heb ik aan diverse projecten gewerkt, zoals het centrumplan in Eindhoven en de pastorietaan in Veldhoven,” vertelt hij.

Van stagiair tot projectleider

Na een periode van 4,5 jaar verliet hij Hurks, maar het bloed kruipt waar het niet gaan kan. Een ontmoeting met een oud-collega deed hem terugverlangen naar Hurks. “Voor ik het wist, had ik P&O aan de lijn met de vraag of we eens een kopje koffie konden drinken. Ik heb altijd positief teruggekeken op mijn tijd bij Hurks.”

Terug bij Hurks begon Joost als planontwikkelaar en projectleider in de uitvoeringsfase, met als uiteindelijke doel om projectleider te worden. “Het werk als projectleider vind ik het leukst omdat je dan de meeste binding met de uitvoering hebt en veel met het team aan het werk bent.”

Duurzaam denken: Da Vinci Green

Gedurende zijn carrière bij Hurks heeft Joost een tijd gewerkt als werkvoorbereider, wat hem een goed inzicht gaf in hoe alle lijntjes binnen de organisatie lopen. Tijdens die periode ontstond interesse in een duurzame variant van de Da Vinci woning, wat leidde tot zijn betrokkenheid bij het Da Vinci Green concept. “Wat Da Vinci Green anders maakt, zijn de lagen. We pellen als het ware een hele woning af en kijken hoe we een woning kunnen opbouwen op basis van de levensduur van alle materialen,” legt hij uit.

Hoewel Joost vroeger niet veel bezig was met duurzaamheid, heeft zijn betrokkenheid bij het Da Vinci Green project zijn perspectief veranderd. Hij vertelt: “Door Da Vinci Green ben ik anders gaan kijken naar bepaalde zaken. Vroeger stond ik niet zo stil bij duurzame beslissingen, maar nu let ik wel op onnodige uitstoot en verken ik graag nieuwe initiatieven.”

Een toekomst van duurzaamheid

Joost ziet een toekomst waarin een combinatie van duurzame en traditionele materialen wordt toegepast om het betaalbaar te houden voor iedereen. Hij



benadrukt: “Ik ben zeker voor de verduurzaming van de bouw, maar ik merk dat er uitdagingen zijn waar we tegenaan lopen. Daarom moeten we het de tijd geven. Hoe meer kennis we opdoen en hoe meer we de verandering omarmen als heel bouwend Nederland, hoe beter dit zal uitpakken voor het prijsverschil. We moeten flinke stappen maken, maar niet alles in één keer willen doen.”



“Door Da Vinci Green ben ik anders gaan kijken naar bepaalde zaken. Vroeger stond ik niet zo stil bij duurzame beslissingen, maar nu let ik op onnodige uitstoot en omarm ik vernieuwende initiatieven.”

Colofon

Het MVO 2023 van Hurks B.V. is te vinden op de website van Hurks, www.hurks.nl.

Vormgeving:
Simone Lohnstein

Contactpersonen:
Annette Jeuken
Ellen van Genechten

Publicatiedatum:
01-05-2024



Holland Park, Diemen



**Meer
weten?**

040 262 6201
info@hurks.nl
hurks.nl

[linkedin.com/company/hurks](https://www.linkedin.com/company/hurks)
[instagram.com/hurksinsta](https://www.instagram.com/hurksinsta)
[facebook.com/hurksNL](https://www.facebook.com/hurksNL)